

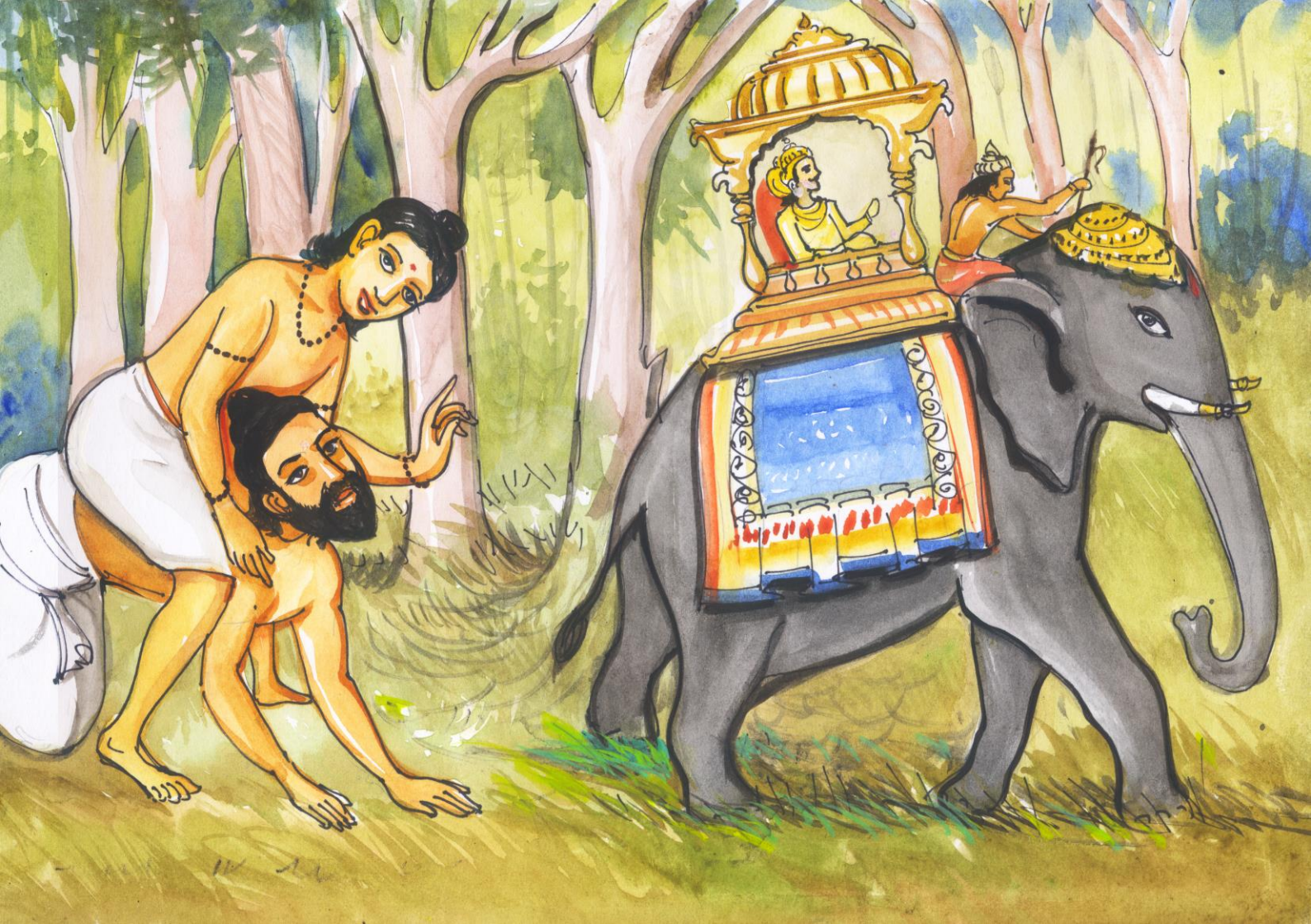

# ஸ்வய ஞானநுபவம்

தூளி அன்பின் குடி





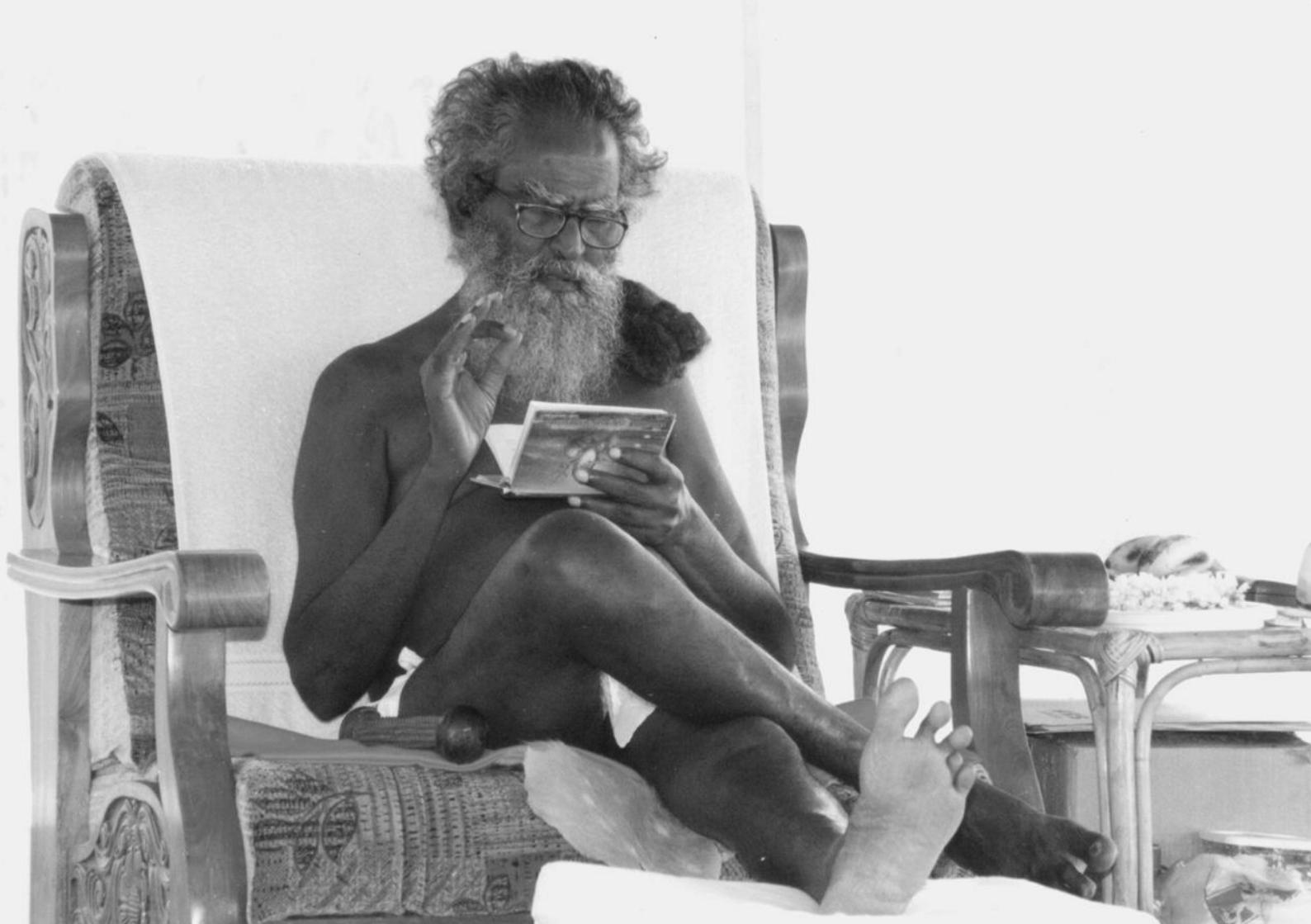

ஓம்

ஸ்ரீ சற்குரு திருவடி துணை!

ஸ்வய ஞானானுபவம்

ஸ்ரீமத் ரிபு கீதையில் இருந்து  
பாடல்களை தொகுத்தருள்பவர்

தூளி பாபா  
அன்பின் குடில்.

## பொருளடக்கம்

1.	முகவுரை.....	i
2.	புநீபிரம்ம சக்கரம்.....	iv
3.	பிரணவச்சக்கரம்.....	xii
4.	ஆசி.....	1
5.	குரு ஸ்துதி.....	1
6.	உபதேசப் பாடல்கள்.....	2
7.	நிதாகன் அனுபவம்.....	38
8.	நிதாகன் வைராக்கியம்.....	46
9.	முடிவுரை.....	50
10.	பிரார்த்தனை.....	51
11.	மங்கள ஆரத்தி.....	53

எல்லாம் நீ!

## முகவுரை

அன்பின் மழலைகளே!

மனநலனும் ஆத்ம சுகமும் பெறுவீர்களாக!

மனநலன் என்றால் உடல் உலக சொந்த பந்தம், பாசம், பற்று முதலியவைகளை நாம ரூபத்துடன் உங்கள் மனம் பற்றியிருப்பதினால் அவைகளை முடித்து அனைத்தும் இறைவன் உடைமையே என்று அவன் கொடுத்தால் நிறைவோடு ஏற்றலும், அவன் எடுத்தால் நிறைவோடு ஏற்றலும் மன நலமாகும்.

ஆத்ம சுகம் என்றால் சுத்த ஆத்மாவாக இருக்கப்பட்ட நாம் அறியாமையினால் உடலை நான் என்றும், தோன்றி

மறையும் பொருள்களை என்னுடையது என்றும், நாம் ஆத்மா என்று உணராமல் ஒரு ஜீவனாகக் கருதுகிறோம். தெய்வ அனுக்கிரஹத்தினாலும், குரு கிருபையினாலும் நம் அறியாமை நீங்கி அறிவு சொரூபமாக நாம் ஜீவனல்ல நாம் ஆத்மாவே என்றும், அனைத்து ஜீவ சொரூபமும் நாமே என உணர்ந்து நாம ரூப குணங்கள் இறந்து, உலகை ஆக்கி, காத்து, அழிக்கும் ஈசன் அவன் “பரமாத்மா” அவனும் நாமும் ஒன்று என தெளிந்து, சர்வ வியாபகமாக இருக்கும் ஸ்ரீபரம்பொருளும் நாமும் ஒன்றே என அனுபவ முதிர்ச்சியால் தெளிவு பெற்று நாம் அதுவாக இருக்கும் நிலை ஆத்ம சுகமாகும்.

இந்த இரண்டும் பெற ஸ்வய ஞானானுபவம் என்ற இந்த நூலின் 108 பாடல்களையும் சிரத்தையுடன் படித்து,

வெராக்கியத்துடன் அநுபவ நிலையில் ஏற்று, ஸ்வயமாகவே  
எந்த பயிற்சியும் முயற்சியும் இல்லாமல் அதுவாகவே இருக்க  
எம் ஆசிகள்.

சு பாபா.

எல்லாம் நீ!



## ஸ்ரீபிரம்ம சக்கரம்

விரும்பிப் போனால் விலகிப் போகும்!

விலகிப் போனால் விரும்பி வரும்!

விடுவதை விட்ட நிலையில் சுகமே!

தொடுவதை தொட்ட நிலையில் சுகமே!

ஓங்காரத்துள் ஒலியாய் நிறைந்த எம் குழந்தைகளே!

இதன் தன்மையை உணர்வீர்களாக.

எம் ஸ்ரீகுருதேவரும், எம் ஐயன் ஸ்ரீகண்ணனும் சேர்ந்து  
கொடுத்த படமும், பாடமுமே இந்த ஸ்ரீபிரம்ம சக்கரமும்,  
அதன் விளக்கமும் ஆகும். அகண்டாகார பெருவெளியாய்

இருக்கின்ற அந்த காலாதீத ஒன்று தம்மைத் தாமே  
மிகைப்படுத்திக் கொள்ளும் நிமித்தம் தமக்குத் தாமே இந்த  
பூரீபிரம்ம சக்கரத்தை வகுத்துக் கொண்டது.

## ஸ்ரீபிரம்ம சக்கரம்

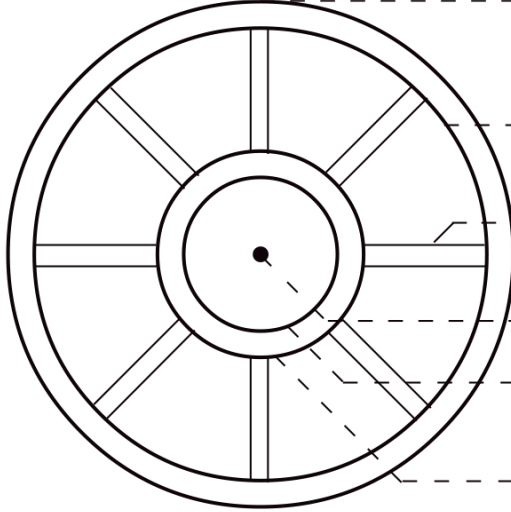

- ஸ்ரீ பரம் பொருள்  
(நாதப் பிரம்மம்)
- ஸ்ரீ யோக மாயை  
(அவ்யக்தம்)
- ஜீவ வினைகள்
- ஜீவ அணு
- ஜீவாத்மா
- ஸ்ரீ பரமாத்மா  
(ஈசன்)

## தத்துவ விளக்கம்

ஓம் எம் ஞான சொரூப குழந்தைகளே!

இங்கு பரம்பொருள் என்பது சப்தார்த்தத்தோடு கூடிய நாத பிரம்மத்தை குறிப்பதாகும். உள்ளும் வெளியிலும் எங்கும் பரவி இருப்பது அகண்டாகாரம் ஆகும். அதாவது பரஞ்சோதியான பரவெளியாகும். மையப்புள்ளி என குறிப்பட்டதை அச்சாணி என நோக்கும்போது மேலே பெரிய வட்டத்தில் உள்ள ஸ்ரீபரம்பொருளே அனைத்திற்கும் ஆதாரமாகவும், ஆதரவாகவும், ஆகாரமாகவும் மூன்று நிலைகளில் தம்மைத் தாமே ஆக்கிக் கொள்கிறது எனக் கொள்க.

இந்த மேல் சக்கரத்தின் வெளி வளையம் ஸ்ரீபரம்பொருளாய் அமைந்து கொண்டு உள் வளையமாகிய யோகமாயையை அனைத்திற்கும் ஆதாரமாகவும், ஆதரவாகவும், ஆகாரமாகவும் அமைத்துக்கொண்ட தன்மையினால் இயக்கம் அனைத்தும் ஸ்ரீபரம்பொருளினுள் அடங்கி நடைபெறுகின்றது.

சிறிய சக்கரத்தின் வெளி வளையம் ஸ்ரீபரமாத்மாவாக இருப்பதால், அந்த கோடுகள் அனைத்தும் ஜீவ கோடிகளின் வினைகள் (தர்ம - அதர்மங்கள்) ஆனதால் அவைகள் ஸ்ரீபரமாத்மாவுடன் பிணைக்கப்பட்டு இருக்கிறது. அடுத்து



சிறிய சக்கரத்தின் உள் வளையம் ஜீவாத்மாவாக இருந்து மேலே உள்ள மலினமாயைக்கு (ஸ்ரீபரமாத்மாவிற்ரு அதாவது ஈசனுக்கு) கட்டுப்பட்டு கற்பனை மூலமாக விரிந்து பரந்து செல்கிறது.

இந்த அச்சாணியை “ஜீவ அணு” என்று வேண்டுமானால் ஏற்றுக்கொள்ளலாம். இது ரதத்தின் சக்கரமோ அல்லது வண்டிச்சக்கரமோ அல்ல. இங்கு தான் இந்த அச்சாணி முக்கியத்துவம் பெறும்.

இது ஒரே சக்கரமாக, ஏக இலக்கணமாக அமைந்திருப்பதால் இது வாக்கியார்த்தத்திற்காகவும், சொல் விளக்கமாகவும் தான் கொள்ள வேண்டும்.

ஓ எம் ஸத் ஸித் ஆனந்த குழந்தைகளே!

84 லட்சம் ஜீவ கோடிகளிலும் “நான்” என்றும் “என்னுடைமை” என்றும், பாவனை செய்து புண்ணிய பாப தர்மங்களை ஏற்றுக் கொள்ளும் ஜீவ உபாதையானது தனித்தனியாக இயங்குவதால் கர்மா சம்பந்தமாக படத்தில் காட்டியபடி கீழே உள்ள சின்ன சக்கரம் “ஆரக்கால்” என்றும், “குடம்” (பரமாத்மா) என்றும் அழைக்கலாம். அதிலிருந்து வெளியே உள்ள பெரிய சக்கரத்திற்கு (ஸ்ரீபரம்பொருளிற்கு) செல்லும் வழிகளே கோடுகள் என அறி. அவைகள் தனித்தனியே இருப்பதால் துவைதத்தின் விருத்தி சொருபமாகும்.

இங்கு கீழே ஸ்ரீபரமாத்மாவும் மேலே ஸ்ரீபரம்பொருளும்  
(யோகமாயையும்) இல்லையானால் இந்த ஜீவ உபாதை  
இல்லவே இல்லை! இல்லை! இல்லை!

குழந்தைகளே!

இந்த பிரம்மச்சக்கரம் ஜகத்-ஜீவ-ஈஸ்வராதிகளுக்கு ஓர்  
பின்னல். நீங்கள் அதை உணர்ந்து அப்பின்னலில் இருந்து  
விடுபட்டு சுதந்திர புருஷர்களாக அகண்டாகாரமாய்  
ஆகுவீர்களாக!

இதுவே எம் ஆசி!!

எல்லாம் நீ!

## பிரணவச்சக்கரம்

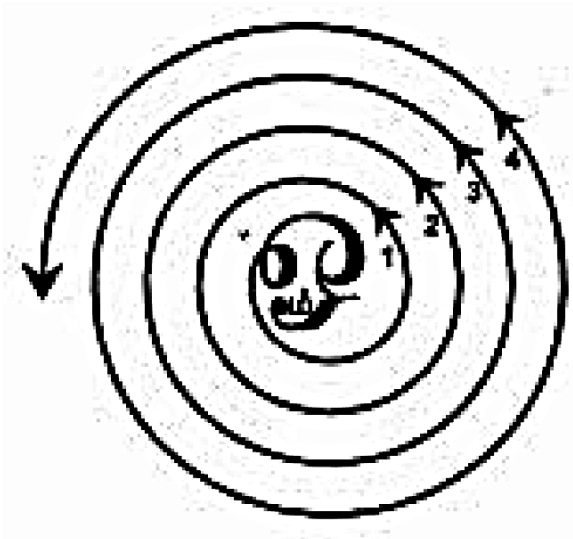

1. ப்ரக்ஞானம் பிரம்மம்  
(ரிக் வேதம்)
2. அஹம் பிரம்மாஸ்மி  
(யஜுர் வேதம்)
3. தத்-துவம்-அஸி  
(சாம வேதம்)
4. அயம் ஆத்மா பிரம்மம்  
(அதர்வண வேதம்)

விளக்கம்:

இது இருள் கடந்த வெளிக்குச் செல்லும் யாத்திரை மார்க்கம். இதிலுள்ள நான்கு வளையங்களும் நான்கு மஹா வாக்கியங்களாகும். இது ஸ்ரீவியாச பகவானும், ஸ்ரீசங்கரரும் உணர்த்தியது!

பிரணவச் சக்கரம் பக்குவ ஆன்மாக்கள் முறையாகச் செல்லும்<sup>3</sup> வழியாகும். அதாவது பிரவணத்தை பற்றிக் கொண்டு, மற்றும் அனைத்தையும் விடுத்து, ஏகாக்கிர சித்தர்களாய், நான்கு மஹா வாக்கியங்களையும் முறையே நன்கு உணர்ந்து, அதன் உட்புகுந்து ஸ்வய அனுபவம் பெற்று அதுவும் ஸகஜமாகவே நிலைக்கப் பெறுவதாகும்.

எல்லாம் நீ!



## ஆசி

குழந்தைகளே!

இரண்டென்றான்,  
இரண்டும் ஒன்றென்றான்,  
ஒன்றென்றும் இல்லையென்றான்,  
உணர்வு தெரியலையே!

என்ற நிலை பெருக.

எல்லாம் உனது செயல் என்றெண்ணும் எண்ணமும் நீ  
அல்லாது எமக்குளதோ ஐய்யா பராபரமே!

என்று ஆகுக.

படிப்பற்றுக் கேள்வியற்று பற்றற்று நெஞ்சம்  
துடிப்பவர்க்கன்றோ சுகம்காண் பராபரமே!

என்று சுகம் பெற ஆசி கூறுகிறோம்.

## குரு ஸ்துதி.

குருர்: பிரம்மா குருர்: விஷ்ணு

குருர்: தேவோ மஹேஸ்வர: |

குருர் ஸாக்ஷாத் பரப்பிரம்மம்

தஸ்மை ஸ்ரீகுரவே நமஹ: | |

தெளிவுபூநீ ஸத்குரு திருமேனி காண்டல்

தெளிவுபூநீ ஸத்குரு திருவார்த்தை கேட்டல்

தெளிவுபூநீ ஸத்குரு திருநாமம் செப்பல்

தெளிவுபூநீ குருவுரு சிந்தித்தல் தானே!!

**பாடல்: 1**

சுத்தஸிதா காயமதாய் எந்த வஸ்து  
 சுதந்திரமாய் தமதுபர சக்தியோடு  
 பக்தரெல்லாம் உய்யும் வண்ணம் கருணையாலே  
 பரதத்வ வடிவாக திரண்டெழுந்தே  
 அத்வைதானந்தம் உணர அனுபவத்தின்  
 அதிசயமிங்கு எல்லோரும் அறியும் வண்ணம்  
 நித்தமுமே ஆனந்த நடனம் செய்யும்  
 நிதமந்த வஸ்துவினை நினைவில் வைப்போம்!

**பாடல்: 2**

அறிவுருவாய் அமைவுற்ற ஆன்மா தானே  
 அழியாமல் இருப்பதனால் ஸத்தும் ஆகும்  
 அறிவுருவாய் அமைவுற்ற ஆன்மா தானே  
 அனைத்தையுமே விளக்குவதால் ஸித்தும் ஆகும்  
 அறிவுருவாய் அமைவுற்ற ஆன்மா தானே  
 அகிலர்க்கும் பிரியமதால் சுகமும் ஆகும்  
 அறிவுருவாய் அமைவுற்ற ஆன்மா தானே  
 அந்தமில்லா திருப்பதனால் அனந்த மாமே!

**பாடல்: 3**

ஆன்மாவில் கற்பிதமாய் காண்ப தெல்லாம்  
 ஆன்மாவுக்கு அயலாக என்றும் இல்லை  
 ஆன்மாவுக்கு அயலாக பிரம்மம் இல்லை  
 அப்பிரம்மம் தமக்கு அயலாக ஆன்மா இல்லை  
 ஆன்மாவே பிரம்மமதாம் பிரம்மம் தானே  
 ஆன்மாவாம் அணுவும் இதில் ஐயமில்லை  
 ஆன்மாவாம் அகம்பிரம்மம் என்று எப்போதும்  
 ஆன்மபர ஐக்கியமே அறிய வேண்டும்!

**பாடல்: 4**

விரிந்தஐகத் காரணமாம் விதிஇல்லா ததால்  
விசித்திரமாய் பகுப்புற்ற ஐகத்தே இல்லை  
தரந்தரமாம் ஐகத்தில்லா தன்மையினால்  
தயங்கும்ஐகத் பாலகனாம் ஹரியும் இல்லை  
பொருந்தும் சராசரம் எவையுமிலா மையாலே  
புகலும்ஐகன் நாசகனாம் ஹரனும் இல்லை  
நிரந்தரமாய் நிறைவுற்ற ஆன்மா ஒன்றே  
நிச்சலமாய் நிலைத்ததென நிச்சயிப்பாய்!

**பாடல்: 5**

அந்தமில்லாத் தன்மையினால் ஆதி இல்லை  
ஆதியில்லாத் தன்மையினால் அந்தம் இல்லை  
சொந்தமில்லாத் தன்மையினால் தோற்றம் இல்லை  
தோற்றமில்லாத் தன்மையினால் சொந்தம் இல்லை  
பந்தமில்லாத் தன்மையினால் வீடும் இல்லை  
பரவிய வீடு இன்மையினால் பந்தம் இல்லை  
சந்ததமும் ஸின்மயமாம் ஆன்மா ஒன்றே  
சலியாத வஸ்துவென நிச்சயிப்பாய்!

**பாடல்: 6**

பயன் எவையும் விரும்பாமல் பலஜன்மத்தில்  
பழுதறவே அனுஷ்டித்த அறங்களாலே  
அயலணுவும் மருவாமல் மனதின் சுத்தி  
மன்னியதால் சாதனம் ஓர்நான்கும் பெற்றோர்  
இயல்புடனே இயற்றியிடும் சிரவணாதி  
ஏதுவினால் பரப்பிரம்ம ஞானம் பெற்று  
அயலணுவும் அணுகாத அகண்டமான  
அத்வைத பரப்பிரம்மம் ஆவரன்றே!

**பாடல்: 7**

இத்துவைத ஜகத்தெவையும் விவகாரத்தில்  
 யாவர்க்கும் எதிராகத் தோற்றலாலே  
 ஸித்தினது விவர்த்தமதாம் சித்தம் தானே  
 ஜகமெனத் தோற்றுகின்றதென சிலபேர் சொல்வர்  
 சித்தமதை நன்றாக விசாரிக்கும் கால்  
 ஸின்மயமாம் பிரம்மமல்லால் இலவே இல்லை  
 புத்திரனே! ஆதலினால் எக்காலத்தும்  
 பூரணமாய் உளது பரப்பிரம்மம் ஒன்றே!

**பாடல்: 8**

புத்தியினால் உறுதியிடும் பொருளும் இல்லை  
 புரைமனதால் மனனமிடும் பொருளும் இல்லை  
 சிந்தையினால் சிந்திக்கும் பொருளும் இல்லை  
 செறிவாக்கால் வசனிக்கும் பொருளும் இல்லை  
 சொந்தமதாய் தோற்றியிடும் பொருளும் இல்லை  
 துவைதத்தால் தொடர்கின்ற பயமும் இல்லை  
 சந்ததமும் ஸன்மாத்ர சுபாவமாகி  
 சலியாமல் உளது பரப்பிரம்மம் ஒன்றே!

**பாடல்: 9**

நினைவெதுவோ அதுதானே ஜீவன் ஆகும்  
 நினைவெதுவோ அதுதானே ஈசன் ஆகும்  
 நினைவெதுவோ அதுதானே ஜகமும் ஆகும்  
 நினைவெதுவோ அதுதானே மனதும் ஆகும்  
 நினைவெதுவோ அதுதானே காமம் ஆகும்  
 நினைவெதுவோ அதுதானே கர்மா ஆகும்  
 நினைவெதுவோ அதுதானே துக்கம் ஆகும்  
 நினைவெதுவோ அதுதானே அனைத்தும் ஆகும்!

**பாடல்: 10**

நினைவின்றி நிற்பதுவே அகண்டமாகும்  
நினைவின்றி நிற்பதுவே நிஷ்டையாகும்  
நினைவின்றி நிற்பதுவே ஞானமாகும்  
நினைவின்றி நிற்பதுவே மோட்சமாகும்  
நினைவின்றி நிற்பதுவே சகஜ(ஞான)மாகும்  
நினைவின்றி நிற்பதுவே பிரம்மமாகும்  
நினைவின்றி நிற்பதுவே சிவமுமாகும்  
நினைவணுவும் இல்லை எல்லாம் பிரம்மம் தானே!

**பாடல்: 11**

திருசியமே ஒன்றுமில்லாத் திருக்கே யாகி  
இயங்கும்மனோ விகற்பமில்லா நிலைநின்றோர்க்கு  
மருவியிடும் நனவுகனா சுழுத்தி இல்லை  
மரணமில்லை உய்வதில்லை மற்றொன்றில்லை  
பிரிவறவே மனது வெறித்திருக்கும் நிஷ்டை(யின்)  
பெருமையினை என்சொல்வோம் என்றிவ்வண்ணம்  
பரிவுடனே ரிபுமுனிவன் நிதாகனுக்கு  
பரமார்த்த உறுதியினைப் பகர்ந்தானன்றே!

**பாடல்: 12**

எள்ளளவும் அயலின்றி எல்லாம் என்றும்  
ஏகபரப் பிரம்மமதாய் இருந்த போதும்  
கள்ளமுறும் மனதுடையோர் பரசிவத்தின்  
கருணையில்லா குற்றத்தால் வேறு வேறாய்  
உள்ளமதில் உணர்ந்து மகாபவ துக்கத்தை  
உறுவதனால் முழுட்கவெல்லாம் எவ்விதத்தும்  
தள்ளவொண்ணா பரமசிவம் கருணை பெற்றே  
தமது பவதுக்கத்தைத் தவிர்க்க வேண்டும்!



**பாடல்: 13**

சித்தமென ஒருபொருள் இங்கு உள்ளதென்று  
 சிறிதேனும் சிந்தித்தால் உடனே ஸித்தே  
 சித்தமதாய் தோன்றியிடும் அதுவே ஜீவ  
 ஜகபரமாய் தோன்றுவதால் துன்பம் உண்டாம்  
 புத்திரனே! ஆதலினால் சித்தம் என்றோர்  
 பொருளொன்றும் இல்லை எல்லாம் ஸித்தேயென்றும்  
 இத்திறமாம் உறுதியினால் சித்தம் தன்னை  
 எளிதாக ஜெயித்தென்றும் இன்பம் சார்வாய்!

**பாடல்: 14**

நரர் சுரராய் திரியக்காய் நகவனாதி  
 நாநாவாய் நாடியிடும் நாட்டமெல்லாம்  
 தெரிவுருவாய் திகழ்கின்ற தேவதேவன்  
 திருவுருவே என்று திடத்தியானம் செய்து  
 இருகுணமும் இழந்து அமலசத்வம் மேலாய்  
 இருக்கின்ற சூட்சும மனோவிருத்தி கொண்டே  
 பரமசிவம் பரிபூரண சொரூபம் தன்னை  
 பார்த்திடலாம் மற்றொன்றால் பார்க்கவொண்ணா!

**பாடல்: 15**

மித்தையென்னும் சித்தமுமே என்றும் இல்லை  
 மிகப்பொய்யாம் ஜகமுதலும் என்றுமில்லை  
 மித்தையென்னும் வார்த்தையுமே என்றுமில்லை  
 மிகமிகவும் மூடரென்னும் ஜனமும் இல்லை  
 ஸத்தியஸித் சுகபரமே எல்லாம் என்றும்  
 சந்ததமும் அப்பிரம்மம் நாமே என்றும்  
 இத்திறமே திடமான முயற்சியோடு  
 எப்போதும் சிந்தித்து ஸாந்தனாவாய்!

**பாடல்: 16**

அன்னியமாய் காண்பதெல்லாம் பிரம்மமாத்ரம்  
 ஆதலினால் உளதுபரப் பிரம்மம் ஒன்றே  
 இந்தவிதம் இருந்திடினும் உனக்கிப் போதிங்கு  
 இயம்பியிடும் குருசீடன் உலகமாதி  
 பின்னமெனத் தோற்றியிடும் இப்பேதமெல்லாம்  
 பிரம்மமென்றும் அப்பிரம்மம் நாமேயென்றும்  
 உற்றதிட பாவனையால் மனதை வென்று  
 மஹத்தான பிரம்மமதாய் ஸாந்தனாவாய்!

**பாடல்: 17**

நில்லாமல் எங்கும் ஓர் நிறைவாய் நின்ற  
 நிகில பரிபூரணமாம் பிரம்ம ரூபம்  
 அல்லாமல் ஓரணுவும் எங்கும் இல்லை  
 அகிலமுமே அகண்ட பரப் பிரம்மமேயாம்  
 எல்லாமும் பரப்பிரம்மம் நாமே என்றிங்கு  
 எப்போதும் பாவித்து மனதை வென்று  
 சொல்லாலும் சொல்லவொண்ணா பரமே யாகி  
 சும்மாவே இருந்து மஹாஸாந்தி யாவாய்!

**பாடல்: 18**

அறைந்த பொருள் அனைத்தையுமே வாக்குமாத்ரம்  
 ஆக்காமல் ஆதரவாய் மனதில் கொண்டு  
 செறிந்த மனதொருமையுடன் எல்லாம் என்றும்  
 ஸின்மயமாம் பரப்பிரம்மம் அதுநாம் என்றே  
 நிறைந்த பரபாவனையால் மனதை வென்று  
 நிச்சலனாய் எப்போதும் ஸாந்தனாவாய்  
 அறைந்ததெல்லாம் ஸத்தியமே ஐயம் இல்லை  
 அகண்ட பரசிவம் ஆணை ஐயமில்லை!

**பாடல்: 19**

தீங்கான சித்தமுதல் எவையும் இல்லை  
 திருசியமாய் தெரிகின்ற ஐகமும் இல்லை  
 அகங்காரம் முதலியதோர் அணுவும் இல்லை  
 அகிலமுமே அகண்ட பரப் பிரம்மமேயாம்  
 நீங்காமல் எங்கும் ஓர் நிறைவாய் நின்ற  
 நிமல அறிவு ஆன பரம் நாமே என்று  
 தூங்காது தூங்கும் நிலை கிட்டும் மட்டும்  
 தொடர்பாக சிந்தித்து ஸாந்தனாவாய்!

**பாடல்: 20**

மனந்தனினால் செய்ததுவே செய்ததாகும்  
 மற்றொன்றால் செய்ததெல்லாம் செய்ததாகா  
 தினம் தினம் திடமான மனதினாலே  
 திருசியமாய் காண்பதெல்லாம் திருக்கேயான  
 அனந்தபரப் பிரம்மமென்றும் அதுநாம் என்றும்  
 அகண்டபர பாவனையே செய்வாயானால்  
 கனந்தரும் அப்பாவனையால் மனதை வென்று  
 கலங்காமல் எப்போதும் ஸாந்தனாவாய்!

**பாடல்: 21**

மனததுதான் அவிசார தசையில் மைந்தா  
 மயக்கமுறும் ஐகமுதலாய் தோற்றினாலும்  
 மனதுருவை மாறாது விசாரம் செய்தால்  
 மற்றதுதான் மஹத்தான ஸித்தே ஆகும்  
 மனததனை எளிதாக ஜெயித்து எப்போதும்  
 மஹத்தான ஸித்துருவே ஆக வேண்டி  
 மனதுமுதல் எல்லாம்ஸித் அதுநாம் என்றே  
 மாறாது சிந்தித்து ஸாந்தனாவாய்!

**பாடல்: 22**

மனதென்றும் வாக்கென்றும் மற்றதென்றும்  
மருவிய இப்பேதமுமே எமக்கிங் கில்லை  
கனவிலுறும் பொருள்களில் எப்பொருள்களேனும்  
காண்கின்ற தமக்கயலாய் கண்டதுண்டோ?  
நனவிலுறும் பொருள்களும் அவ்விதமேயாக  
நாடியிடும் ஞானவடிவு ஆன நாமே  
எனும் உரமாம் பாவனையால் மனதை வென்று  
ஏகபர வடிவாகி ஸாந்தனாவாய்!

**பாடல்: 23**

மனோஜயமே திடமாக கிட்டு மட்டும்  
மற்றுள்ள வியாபாரம் அனைத்தும் விட்டு  
வினோதமதாய் யாவும்ஸித் அதுநாம் என்றே  
விருப்பமுடன் விடாதுமிக சிந்தை செய்தால்  
மனோஜயமாய் மஹத்தான அறிவு உதிக்கும்  
மற்றதனால் ஜகம் முதலாம் இருள் இறக்கும்  
இனோதயமே ஆகியிடின இருள் எங்கேனும்  
இருப்பதனை யாரேனும் கண்டதுண்டோ?

**பாடல்: 24**

ஆதலினால் அமலமான மனதினாலே  
அனவரதம் பரப்பிரம்ம விசாரம் செய்து  
போதகன பரப்பிரம்மம் தானே எல்லாம்  
பூரணமாம் பரப்பிரம்மம் அதுநாம் என்று  
சாதகமாம் பாவனையை திடமாய் செய்து  
சஞ்சலமாய் உளமனதை நன்றாய் வென்று  
ஜோதிமிகும் பரப்பிரம்மம் தாமே யாகி  
சும்மாவே இருந்து மஹாஸாந்தி யாவாய்!

**பாடல்: 25**

அனக அறிவான பரப்பிரம்மம் தானே  
 அவித்தையினால் அசைவறுமேல் மனதாய் தோன்றும்  
 வினவும் அறிவான பரப்பிரம்மம் தானே  
 வித்தையினால் அசைவறுமேல் பரமேயாகும்  
 மனததுவும் சலனமுடன் இருக்குமாகில்  
 மஹத்தான ஜீவபர ஜகமாய் தோற்றும்  
 மனததுவே சலனமில்லா திருக்கு மாகில்  
 மாசற்ற அறிவான பரமேயாகும்!

**பாடல்: 26**

தனது மன முயற்சியினால் பிரம்மாப்யாசம்  
 தவிராது செய்து மனோஜயம் பெற்றோர்க்கே  
 அனையபர உணர்வு எளிதாய் உதிக்குமன்றி  
 அன்னியருக்கு எளிதாக உதியாதென்றும்  
 சொன்னஉணர்வு சுகம் நல்கும் துயரைத் தீர்க்கும்  
 சுபத்திற்கும் சுபமாக்கும் சுலபமாகும்  
 ஜனனமுதல் விகாரமெல்லாம் தவிர்த்து தன்னை  
 ஸத்தியஸித் சுககனமாம் பரமேயாக்கும்!

**பாடல்: 27**

கனவினிடை திருசியமாய் காணப்பட்ட  
 கடபடமே முதலியவும் மித்தையே போல்  
 நனவினிடை திருசியமாய் நாடப்பட்ட  
 நாநாவாம் ஜகஜீவ பரமும் மித்தை  
 அனைய தெல்லாம் அறிகின்ற திருக்கேயான  
 ஆன்மாவுக்கு அபின்னமதாம் பிரம்மம் ஒன்றே  
 அனவரதம் அழியாத உண்மை வஸ்து  
 அறைந்ததிலோர் அணுவேனும் ஐயமில்லை!

**பாடல்: 28**

வருத்தமில்லா திருக்கையிலும் வருத்தம் போல  
 வழுவற்ற மாபாவி மனதில் தோன்றும்  
 விருத்தமதாம் பாவமெல்லாம் வீந்து மெத்த  
 விமலமதாம் மனதுடையோர்க்கு இவ்வப்பியாசம்  
 கருத்திலுற மிக எளிதாம் ஆதலாலே  
 கலங்காமல் எப்போதும் ஞானாப்பியாசம்  
 திருத்தமுறச் செய்வோருக்கு தேவதேவன்  
 திருவருளால் திடஞானம் திகழுமன்றே!

**பாடல்: 29**

கல்லாத கல்வியெல்லாம் கற்ற போதும்  
 கலக்கமில்லாப் பரப்பிரம்ம ஞானம் ஒன்றை  
 அல்லாது பவபீதி விடுக்க வொண்ணா  
 ஆதலினால் ஆதரவாய்நீ எப்போதும்  
 எல்லாமே பிரம்மமென்றும் அதுநாம் என்றும்  
 ஏகமதாம் பரப்பிரம்ம ஞானம் பெற்று  
 பொல்லாத பவபீதி அனைத்தும் போக்கி  
 பூரணமாய் உள்ள பரம்பொருளே ஆவாய்!

**பாடல்: 30**

கறையற்ற பரப்பிரம்மம் ஒன்றே உண்மை  
 (நீ) காண்பதுவும் கேட்பதுவும் எவையும் இல்லை  
 நிறைவுற்ற பரப்பிரம்மம் ஒன்றே உண்மை  
 (நீ) நினைப்பதுவும் நினையாதும் எவையும் இல்லை  
 மறைவற்ற பரப்பிரம்மம் ஒன்றே உண்மை  
 மற்றதெல்லாம் ஒருகாலும் இலவே இல்லை  
 குறைவற்ற பரப்பிரம்மம் நாமே என்று  
 கோதறவே எப்போதும் தியானம் செய்வாய்!

**பாடல்: 31**

ஐகமுதலாய் எண்ணுவதை தூரத் தள்ளி  
 சகலமுமே பிரம்மம் எனத் தியானம் செய்வாய்  
 அகம்உடல் என்றெண்ணுவதை தூரத் தள்ளி  
 அகம்பிரம்மம் என்றனிசம் தியானம் செய்வாய்  
 சகலமுமே பிரம்மமென்றும் அதுநாம் என்றும்  
 சந்ததமும் சலியாது தியானம் செய்தால்  
 அகம் அன்னியம் ஐகம்முதலீயது அனியமென்னும்  
 அயலெல்லாம் அனுதினமும் அடைவாய் தீரும்!

**பாடல்: 32**

அலைமனதின் ஓர்மையில்லாத் தன்மையாலே  
 அகம்பிரம்ம பாவனையே செய்ய சக்தி  
 இலதேனும் எப்போதும் சிரத்தையோடு  
 யாம்பிரம்மம் யாம்பிரம்மம் யாமேஎல்லாம்  
 சலனமில்லா பரமேநாம் பரம்நாம் என்னும்  
 சப்தத்தை உரைத்தாலும் இவ்வறத்தால்  
 நிலைமருவாது அலைமனது மெள்ள மெள்ள  
 நிச்சலமாய் நிகழ்த்திய பாவனையில் நிற்கும்!

**பாடல்: 33**

நிரந்தரமாய் பாவனையில் மனது நின்றால்  
 நிச்சலமாய் அகண்டபர ஞானம் உண்டாய்  
 திரிந்தலையும் மனதினுடைய விகற்பமாக  
 தெரிகின்ற பேதமெல்லாம் உடனே தீரும்  
 தெரிந்திடும் இப்பேதமெல்லாம் தீரும் மட்டும்  
 திருசியமாய் தெரிவதெல்லாம் பரமே என்றும்  
 பொருந்திய அப்பரப்பிரம்மம் நாமே என்றும்  
 பூரணமாய் எப்போதும் தியானம் செய்வாய்!

**பாடல்: 34**

நிறைவுரும் இந்நிஷ்டை உள்ளோர் நீசரேனும்  
 நிர்மலமாம் பரமாகி முக்தராவர்  
 அறைவதிலோர் அணுவேனும் ஐயமில்லை  
 உறுதியிதே ஆதலினால் முழுட்சுவெல்லாம்  
 குறைவறவே இந்நிஷ்டை கூடுமட்டும்  
 கூறுபடும் பேதமெல்லாம் பிரம்மமென்றும்  
 அறிவுருவாம் அப்பிரம்மம் நாமே என்றும்  
 அகண்ட பரபாவனையே பழகவேண்டும்!

**பாடல்: 35**

மாயை இல்லை மருவும் அகங்காரம் இல்லை  
 மனதும் இல்லை புத்தி இல்லை சித்தம் இல்லை  
 காயம் இல்லை கருமம் இல்லை கர்த்தா இல்லை  
 காண்கின்ற பொறிகளில்லை புலன்களில்லை  
 ஆயபல உயிர்களில்லை அமரர் இல்லை  
 ஹயனுமில்லை ஹரியுமில்லை ஹரனுமில்லை  
 நேயபொருள் எவையும் இல்லை எல்லாம் என்றும்  
 ஏகபரி பூரணமாம் பிரம்ம ரூபம்!

**பாடல்: 36**

அன்னியமே தோன்றாத அகண்டாகார  
 அறிவுதனை அடைந்தவனே முக்தனாவான்  
 இந்தவிதம் அகண்டபர ஞானமுற்றோன்  
 இவ்வுலகில் எவ்விடத்தும் அரியவனாவான்  
 (அவன்) சொல்ல வொண்ணா பலகோடி ஜீவருக்குள்  
 உரமான ஞானமுள்ளோன் ஒருவன் தானே  
 அன்னவனைத் தரிசித்த மாத்திரத்தில்  
 அறம்மேலாம் அஹம் எல்லாம் அழியுமன்றே!



**பாடல்: 37**

பேசிய இந்தநிச்சயமும் (அகம் பிரம்மம்) சமாதிவிட்டு  
 பிரிவுற்ற காலத்தில் உள்ளதன்றி  
 பாசமில்லா சமாதிதனில் இருக்கும் காலை  
 பரவிய இந்நிச்சயமும் அறிஞர்க்கில்லை  
 சாசுவத சமாதிதனில் சலனமற்று  
 சங்கல்ப விகல்பங்கள் அனைத்தும் அற்று  
 ஆசில் பரம ஆனந்த அனுபவத்தோடு  
 ஆவரணமின்றி அசஞ்சலமாய் நிற்பன்!

**பாடல்: 38**

சலனமில்லா சிலைபோலும் காஷ்டம் போலும்  
 சங்கல்ப விகல்பங்கள் ஒன்றும் இன்றி  
 கலனமுறாப் பிரம்மத்தில் பாலும் நீரும்  
 கலப்பது போல் வேறறவே கலந்து சற்றும்  
 அலைவறவே வெறிதாக சுகித்திருக்கும்  
 அறிஞனுடைய அந்நிஷ்டை மகிமை தன்னை  
 நிலைமருவா மனத்தாலும் வசனத்தாலும்  
 நினைத்திடவும் பகர்ந்திடவும் யார்தான் வல்லோர்?

**பாடல்: 39**

பலகால வாதனையால் துவைதம் தானே  
 பரமார்த்த மென்று நினைவு உதித்த போதும்  
 தொலையாத துவைத வடிவாகத் தானே (தோற்றும்)  
 துவைதத்தை நினையாமல் அவற்றை எல்லாம்  
 அலையாத அதிஷ்டான அறிவாய் நின்ற  
 அத்வைதமான பர வடிவே யாகச்  
 சலியாமல் எப்போதும் நினைத்தே யத்தால்  
 ஸத்தியஸித் சுகவடிவாய் முக்தனாவாய்!

**பாடல்: 40**

மனததுதான் நின்சகஜ சொரூப மானால்  
 மற்றதுதான் மீளாது மாண்டு போகும்  
 மனதுடைய மீளாத மாய்வு தானே  
 மஹத்தான மோட்சநிலை அதனால் மைந்தா  
 மனததனை மீளாது மாய்க்க வேண்டி  
 மஹத்தான பரப்பிரம்ம நிச்சயத்தை  
 மனதொருமையுடன் செய்து மனதை மாய்த்து  
 மஹத்தான முக்திநிலை மேவி நிற்பாய்!

**பாடல்: 41**

ஆதலினால் அனைத்திற்கும் அதீதமான  
 அகண்டபரப் பிரம்மம் அகம் என்றெப்போதும்  
 சாதகமாம் பாவனையே செய்ததாலே  
 சஞ்சலமாம் விகற்பமெல்லாம் தவிர்ந்து எப்போதும்  
 பேதமில்லா பரப்பிரம்ம ஞானியாகி  
 பின்னமில்லா பரப்பிரம்ம வடிவேயாவாய்  
 ஈதையல்லால் எளிதாக முக்தி சேர  
 வேறொன்றும் உபாயமில்லை இதுவே உண்மை!

**பாடல்: 42**

எப்போதும் இயம்பாமல் மெளனியாகி  
 எவருடனும் கூடாமல் ஏகாந்தத்தில்  
 கற்போல அசையாமல் இருந்து சற்றும்  
 கலங்காத மனதுடனே ஒருமையாகிச்  
 சற்போத சுககனமாம் பரம் நாம் என்றே  
 சந்ததமும் பாவித்து ஸாந்தனாகித்  
 தற்போத சூனியனாய் விகற்பம் தீர்ந்து  
 தற்பதமே தாமாகி முக்தனாவாய்!

**பாடல்: 43**

தேகமுதல் ஒருகாலும் நாம் அன்றென்றும்  
 தெரிவுருவாம் பரப்பிரம்மம் நாமே என்றும்  
 பாகமுற ஒருபொருளும் இல்லை என்றும்  
 பலபொருளும் பரப்பிரம்மம் தாமே என்றும்  
 ஏகபர பாவனையே இடைவிடாமல்  
 எப்போதும் இனிமையுடன் செய்வாயாகில்  
 மோகமெல்லாம் ஒழிந்துடனே முக்தனாவாய்  
 மொழிந்ததிலோர் ஐயமில்லை ஸத்தியம் தான்!

**பாடல்: 44**

நற்பிரம்ம விவேக வலியுள்ள தீரர்  
 நாரிமுதல் சுகத்திச்சை பண்ணும் போதும்  
 பற்பலவாய் தோன்றிய அந்தசுகத்தை எல்லாம்  
 பரப்பிரம்ம சொரூபசுகம் எனவே ஓர்ந்து  
 கற்பிதமாம் விஷய சுகம் அனுபவிக்க  
 கனவிலுமே கருதாது தைரியத்தோடு  
 அற்பமில்லா அகண்டபர சுகமே சேர  
 அகண்டபர ஞானபலம் அடைய வேண்டும்!

**பாடல்: 45**

நினைவையெல்லாம் நீக்கி மனோ வாக்குக்கெட்டா  
 நிஜவடிவாய் நிற்பதுவே நிறைந்த முக்தி  
 நினைவு அணுவும் வேறாக நிகழுமாகில்  
 நினைவதுவே மஹத்தான பந்தமாகும்  
 நினைவறவே நிற்கின்ற நிஷ்டை தானே  
 நிஜமான அத்வைத நிலைமையாகும்  
 நினைவறவே நிற்கின்ற நிஷ்டை தானே  
 நிரதிசய ஆனந்த நிலைமையாகும்!

**பாடல்: 46**

மஹத்தான மாயையென்ன? அவித்தையென்ன?  
 மஹத்தான பந்தமென்ன? முக்தியென்ன?  
 மஹத்தான சித்தமென்ன? ஜீவனென்ன?  
 மஹத்தான ஜகங்களென்ன? ஈசனென்ன?  
 மஹத்தான நாமமென்ன? ரூபமென்ன?  
 மதிக்கின்ற மனதுடைய நினைவனைத்தும்  
 மஹத்தான பரப்பிரம்ம சொரூபமன்றி  
 மற்றணுவும் இலையெனவே நிச்சயிப்பாய்!

**பாடல்: 47**

அநவரதம் அகம் பிரம்ம நிச்சயத்தை  
 ஆதரவோடு அதிதிடமாய் அப்யாசிக்கின்  
 மனதிலுள்ள விகற்பமெல்லாம் முன்பு தீர்ந்து  
 மற்றதுதான் விறகற்ற வன்னியே போல்  
 தனது நிஜ அதிஷ்டான பிரம்மத்தின் கண்  
 தான்தானே ஸாந்தியுறும் ஆதலாலே  
 சொனவிதமாய் அகம்பிரம்ம நிச்சயத்தை  
 சுகமுறவே முழுட்சுவெல்லாம் பழகல் வேண்டும்!

**பாடல்: 48**

சொல்லும் மலின வாதனையும் மனதின் தர்மம்  
 சுத்தபர வாதனையும் மனதின் தர்மம்  
 அலையும் ஒரு வாதனையும் பரத்திற்கில்லை  
 ஆதலினால் அம்மயமாய் நிஷ்டை சார்ந்து  
 மலினமென சுத்தமென மதிக்கப்பட்ட  
 மனதுடைய வாதனைகள் ஒன்றும் இன்றி  
 சலனமில்லா சிலைபோலும் காஷ்டம் போலும்  
 சற்றேனும் சலியாமல் சுகித்திருப்பாய்!

**பாடல்: 49**

எல்லையில்லா வேதமெல்லாம் சித்த சுத்திக்கு  
 ஏதுவாக உபாசனையை முன்பங்கங்கே  
 சொல்லியதால் சித்தத்தின் சுத்தி பெற்றோர்  
 சுகமாக மோட்ச நிலை சார்வதற்கே  
 அல்லலிலா ஆனந்த கனமேயான  
 அகண்டபரி பூரணமாம் பரசிவத்தில்  
 கல்லெனவே அசையாமல் கலந்திருக்கும்  
 களங்கமில்லா நிஷ்டையினைக் காட்டிற்றன்றோ!

**பாடல்: 50**

காலமுதல் கற்பனையே இலாமையாலே  
 காண்கின்ற காட்சி முதல் இருப்பதெங்கே?  
 தூலமுதல் காத்திரமே இலாமையாலே  
 தொடர்கின்ற பவபந்தம் இருப்பதெங்கே?  
 மூலமதாம் அஞ்ஞானம் இலாமையாலே  
 முளைக்கின்ற அதன் செய்கை இருப்பதெங்கே?  
 ஆலயமாம் பரப்பிரம்மம் அனைத்தும் என்றும்  
 அதுதானே அகமென்று அநுசந்திப்பாய்!

**பாடல்: 51**

ஒருபொருளும் ஒருகாலும் ஜனிக்க வில்லை  
 ஒருகாலும் ஜனியாதது இருப்பதெங்கே?  
 விரிவுறவே ஜனியாதது மற்றிராதும்  
 வீதலடைந்து விடுமென்ன விளம்பலெங்கே?  
 அரியவனே! ஆதலினால் அகண்டமான  
 அத்வைதப் பிரம்மத்திற்கு அயலே இல்லை  
 சர்வமுமே பிரம்மமென்றும் அதுநாம் என்றும்  
 சலியாத பாவனையால் ஸாந்தனாவாய்!

**பாடல்: 52**

எப்பொருளும் எங்கேனும் இருக்கு மாகில்  
 இவ்விதமாய் இதுவுளதென இயம்பல் வேண்டும்  
 ஸித்பொருளே அன்றி ஒரு பொருளுமென்றும்  
 சிறிதுமில்லாத் தன்மையினால் இயம்புதற்கிங்கு  
 அற்பவுமே இடமில்லை ஆதலாலே  
 அகண்ட பரப்பிரம்ம வடிவான எம்மில்  
 சொற்பொருளோர் அணுவும் இல்லை என்றெப்போதும்  
 சும்மாவே இருந்து மிகச் ஸாந்தனாவாய்!

**பாடல்: 53**

சகலமுமே பிரம்மமென்னும் நிச்சயத்தால்  
 ஜகம் முதலீது உண்மையென்னும் பிராந்தி நீங்கும்  
 திகழ்பிரம்மம் நாம் என்னும் நிச்சயத்தால்  
 தேகமுதல் நாமென்னும் பிராந்தி நீங்கும்  
 தகுமகனே! ஆதலினால் எல்லாம் என்றும்  
 தற்பிரம்மம் தாம் என்றும் அதுநாம் என்றும்  
 வெகுதிடமாம் அநுபூதி அடைந்தெப் போதும்  
 வேறறவே மிகவும் உபஸாந்த னாவாய்!

**பாடல் 54**

பதம்பதமாய்ச் சொல்லியிடும் நாமம் இல்லை  
 பதார்த்தமெனச் சொல்லியிடும் உருவம் இல்லை  
 விதவிதமாய் விளங்கிய எப்பொருளும் இல்லை  
 விரிந்த ஜகஜீவபரம் எவையும் இல்லை  
 சுதந்திரமாய் ஒருகாலும் ஒன்று மின்றிச்  
 சுத்தமதாய் உளது பரப்பிரம்மம் ஒன்றே  
 நிதம் தவிராது அப்பிரம்மம் நாமே என்று  
 நிலைபெற்ற ஞானத்தால் முக்தனாவாய்!

**பாடல்: 55**

இல்லையென இயம்பியிடும் பொருளும் இன்றி  
 இங்குளது என்றியம்பியிடும் பொருளும் இன்றி  
 சொல்லியிடும் சொற்பொருளோர் அணுவும் இன்றி  
 சம்மாவே இருந்து மஹா மௌனியாகி  
 அல்லலில்லா அகண்டபரா நந்தம் மேவி  
 அநாதிபவ துக்கங்கள் அனைத்தும் தீர்ந்து  
 கல்லெனவே திடமான பரஞானத்தால்  
 கற்பனையோ ரணுவமில்லாத முக்திசார்வாய்!

**பாடல்: 56**

சந்ததம்நாம் பரப்பிரம்ம சொரூப மன்றி  
 சற்றேனும் சம்சாரி அல்லவென்று  
 இந்தவிதம் அறிவுற்று ஜலத்தில் சேர்ந்தங்கு  
 ஏகரஸ மாகின்ற லவணம் போல  
 அந்தமில்லா அகண்டபரப் பிரம்மத்தின் கண்  
 ஐக்கியமே அடைந்த மனோவிருத்தி தானே  
 மைந்தா! அகண்டாகார விருத்தி யென்று  
 மாசற்ற ஞானிகளால் மதிக்கலாகும்!

**பாடல்: 57**

தேகமுதல் நாம் என்னல் துவைத விருத்தி  
 திகழ்சாட்சி நாம் என்னல் சாட்சி விருத்தி  
 ஏகபரம் நாம் என்னல் அகண்ட விருத்தி  
 இம்மூன்று விருத்திகளில் இரண்டைத் தள்ளி  
 ஆகும் அகண்டாகார விருத்தி தன்னை  
 அநவரதம் ஆதரவாய் அப்யாசித்து  
 சோகமுறும் சித்த விகற்பங்கள் தீர்த்து  
 சொன்ன அகண்டைகரச ஸ்வரூபமாவாய்!

**பாடல்: 58**

சர்வமஹா மந்திரமும் உபதேசிப்போர்  
 சாமான்ய குருவெனவே சாற்றலாகும்  
 இருமையில்லா பரப்பிரம்மம் நீயே என்று  
 இணையற்ற உபதேசம் செய்கின்றோனே  
 பெருமைமிகும் ஸத்குரு வென்றுரைக்க லாகும்  
 பின் வெகுவாய் பேசுவதால் பெறும் பேறென்ன?  
 அரியபரம் நீ என்போன் ஆசானாவான்  
 அகம்பிரம்மம் என அறிவோன் மாணானாவான்!

**பாடல்: 59**

பொருந்திநிதம் செய்கின்ற சிரவணத்தால்  
 புகலும் அசம்பாவனை தான்முன்பு நீங்கும்  
 வருந்திநிதம் செய்கின்ற மனனம் தன்னால்  
 வாளாவாம் சம்சய பாவனையும் நீங்கும்  
 விரிந்து நிதம் செய்கின்ற நிதித்தியாசத்தால்  
 விபரீத பாவனையும் நீங்கும் போது  
 நிரந்தரமாம் பரப்பிரம்ம சாட்சாத் காரம்  
 நிச்சலமாம் தன்மனதில் நிகழுமன்றே!

**பாடல்: 60**

சுயமதுவாம் “தத் த்வம் அஸி” என்னும் வாக்கியம்  
 சொல்லும் உபதேச மஹா வாக்கியமாகும்  
 இயலும் “அகம் பிரம்மாஸ்மி” என்னும் வாக்கியம்  
 இலகும் அனுபூதி மஹா வாக்கியமாகும்  
 மயன்மருவா “பிரக்ஞானம் பிரம்மம்” வாக்கியம்  
 மனனத்தின் அப்யாச வாக்கியமாகும்  
 “அயமான்மா பிரம்மம்” என்றறையும் வாக்கியம்  
 அவைக்கெல்லாம் சம்மதமாம் வாக்கியமாமே!



**பாடல்: 61**

முக்தியுற வேண்டுமென இச்சை செய்தல்  
 மோட்சத்தின் பொருட்டே தன் உயிர் தரித்தல்  
 பக்தியுடன் நன்றாக விசாரம் செய்தல்  
 பாங்காக பரப்பிரம்ம ஞானம் எய்தல்  
 இத்துவைத ஜகத்தையெல்லாம் அறமறத்தல்  
 இத்தனையும் பரமார்த்த தசையில் பொய்யே!  
 அத்வைத பரப்பிரம்மம் ஒன்றே உண்மை  
 அதுவேநீ அணுவும் இதில் ஐயமில்லை!

**பாடல்: 62**

மிகமிகவும் சப்தத்தை விரும்பிச் சொன்னால்  
 மிகவாக்கின் துக்கத்திற்கு ஏதுவாகும்  
 புகல்பலவாம் சப்தத்தை பரிந்து கேட்டால்  
 பொருந்தும் மனோ மயக்கத்திற்கு ஏதுவாகும்  
 வெகுவிதமாம் அர்த்தத்தை விசாரம் செய்தால்  
 விவித மனோ துக்கத்திற்கு ஏதுவாகும்  
 தகுமகனே! ஆதலினால் அனைத்தும் தள்ளி  
 தற்பிரம்மம் தாம் எனவே நிதித்யாசிப்பாய்!

**பாடல்: 63**

புரையறவே உணர் பொருளை உணர்ந்த பின்னர்  
 பூரணமாம் அப்பொருளின் சாட்சாத் காரம்  
 மருவியிட நிதித்யாசம் செய்வ தல்லால்  
 மற்றிறையும் நூல் வழியே செல்ல வொண்ணா  
 தெரிபொருளை நூல்வழியால் அறிந்த பின்னர்  
 தெரிவித்த நூல்மொழியே மீண்டும் சொல்லல்  
 உரைதருதன் வாக்குக்குத் துக்க மென்றே  
 உபநிஷத வசனமெல்லாம் உரைக்கு தன்றோ!

**பாடல்: 64**

ஆதலினால் தானியத்தை அடைந்த பின்னர்  
 அங்குள்ள பதர்களை (தூர) எறிதலே போல்  
 பேதமற உணர் பொருளை உணர்ந்த பின்னர்  
 இங்குற்ற நூலையெல்லாம் எறிதல் வேண்டும்  
 வாதகமாம் நூலையெல்லாம் எறிந்த பின்னர்  
 வருந்தியுமே அநவரதம் இடைவிடாமல்  
 போதமுற சாதகமாய் நிதித்யாசத்தைப்  
 புரியுடனே பூரணமாய் பழகல் வேண்டும்!

**பாடல்: 65**

நினக்கயல்போல் தோன்றிய இந்தநாமரூபம்  
 நிகிலமுமே நீயலது வேறேயன்று  
 தனக்கயல்போல் கனவிலுணர் நாம ரூபம்  
 தாமலது சோதிக்கின் வேறே உண்டோ?  
 எமக்கயல்போல் காண்பதெல்லாம் யாமே என்றும்  
 யாம்தானே ஏகபரப்பிரம்ம மென்றும்  
 (உன்) மனக்கவலை யாவையுமே தீருமட்டும்  
 மறவாமல் எப்போதும் நிதித்யாசிப்பாய்!

**பாடல்: 66**

இருக்கின்ற(து) இலங்குகின்ற(து) இன்பமென்றும்  
 இயம்பியிடும் நாமமொடு ரூபமென்றும்  
 தருக்கமிடும் இவ்வம்ச பஞ்சகத்தில்  
 தயங்கியமுன் மூன்றம்சம் பரத்தின் ரூபம்  
 சுருக்கமுறும் இரண்டம்சம் ஐகத்தின் ரூபம்  
 சொற்பொருளாம் இவ்வம்சம் இரண்டும் தள்ளி  
 நெருக்கமுறும் ஸத்தியஸித் சுகமாய் மீந்தும்  
 நின்றபரம் நாம் எனவே நிச்சயிப்பாய்!

**பாடல்: 67**

துவைதமென்றும் துவைதமொடு அத்வைத மென்றும்  
 தூயபரம அத்துவைத மதமீதென்றும்  
 இவிதமென்றும் அவிதமென்றும் இலதுண்டென்றும்  
 இவைமுதலாம் ஆங்காங்கே இயம்ப லுற்ற  
 விவிதமத இவைவுரைசெய் வாதம் யாவும்  
 விசாரிக்கின் விமலபரப் பிரம்மம் தானாம்  
 குவிதலுறாப் (அப்) பரப்பிரம்மம் அதுநாம் என்று  
 கோதறவே பாவித்துக் குறைவு தீர்வாய்!

**பாடல்: 68**

அகண்டபரி பூரணமாம் பிரம்மம் தானே  
 அறிவற்றோர்க்கு உலகெனவே தோற்றி னாலும்  
 புகன்ற பலவிதமான உலகம் தானே  
 பூரணமாம் அறிஞருக்கு பரமாய் தோற்றும்  
 திகழ்ந்தெதிரே இருக்கின்ற ரட்ச தானே  
 தெரிவற்றோர்க்கு அரவெனவே தோற்றினாலும்  
 நிகழ்ந்தரவே தெரிவுற்றோர்க்கு ரட்சவாக  
 நிகழ்கின்ற நீதியினை கண்டோ மன்றோ!

**பாடல்: 69**

நிச்சலமாய் உணர்வுற்று நிறைந்து நிற்கும்  
 நிலையதுவே கைவல்ய மோட்சமாகும்  
 துச்சமிலா அந்தநிலை தொடர்ந்தோர் மீண்டும்  
 துன்பமுறார் துகண்மருவார் சுகமே சார்வர்  
 எச்செயலும் செய்து முடித்தவரே யாவர்  
 எப்போதும் ஏகபர வடிவாய் நிற்பர்  
 அச்சுகபர வடிவான அன்னோர்க்கு இங்கு  
 ஊனபவ விவகாரம் ஒன்று மில்லை!

**பாடல்: 70**

தன்சொருப நிலை மருவாது அலைவோருக்கு  
 தளர்வு தரும் பவபந்தம் தவிர்வதெங்ஙன்?  
 என்செயினும் (தன்) சொருபநிலை யிசையா தோர்க்கு  
 ஈனமுறும் பவபந்தம் இறவா தென்றும்  
 சஞ்சலமில்லா பாவனையே செய்வோருக்குச்  
 சலமனதின் விகற்பமெல்லாம் தவிர்வதாலே  
 அஞ்ஞானமாம் ஆவரண விட்சே பங்கள்  
 அனைத்துமில்லா சொருபநிலை அணுகுமன்றே!

**பாடல்: 71**

ஸத்குருவின் சந்நிதியில் ஓர்ந்த வண்ணம்  
 ஸாதுக்கள் சகவாசம் செய்து அங்கங்கே  
 நிர்க்குணமாம் பரப்பிரம்ம சொருபம் தானே  
 நிகிலருமாம் அதுவே நாம் அதுவே உண்மை  
 அட்சரமாம் பிரம்மமதே வேதாந்தங்கள்  
 அனைத்திற்கும் பொருளாகும் என்றிவ் வண்ணம்  
 தக்கபர நிர்ணயமே திடமாய்ச் செய்தல்  
 தளர்வையெல்லாம் தவிர்க்கின்ற விசாரமாமே!

**பாடல்: 72**

சுருதியென்றும் ஸ்மிருதியென்றும் நூல்களென்றும்  
 சூட்சுமமாம் வேதாந்த நூல்களென்றும்  
 கருதும் இதிகாசமென்றும் புராண மென்றும்  
 காமிகமே முதலிய ஆகமங்க ளென்றும்  
 ஒருமையென்றும் இருமையென்றும் ஒன்று மில்லை  
 உள்ளதெல்லாம் அகண்டபரப் பிரம்மம் தானாம்  
 பரவிய அப்பரப்பிரம்மம் நாமே என்று  
 பாவித்து பாவித்து பரமே ஆவாய்!

**பாடல்: 73**

சித்தம் அல்லால் பிரபஞ்சம் என்றுமில்லை  
 சித்தம்தான் பிரபஞ்சம் எனவே தோற்றும்  
 சித்தம் அல்லால் சம்சாரம் என்றுமில்லை  
 சித்தம்தான் சம்சாரம் எனவே தோற்றும்  
 சித்தமதை சோதிக்கில் ஸித்தே ஆகும்  
 ஸித்தான சித்தமதே சிவமாய் நிற்கும்  
 சித்தம் இல்லா ஸின்மயமாம் சிவம்நாம் என்றே  
 சிந்தித்து சிந்தித்து சிவமே யாவாய்!

**பாடல்: 74**

மனதையல்லால் ஜகமுதலோர் அணுவும் இல்லை  
 மனததுவே ஜகமுதலாய்த் தோற்ற லாகும்  
 சொனமனது சங்கல்ப வடிவே யாகும்  
 சோதிக்கின் சங்கல்பம் ஸித்தாய் தீரும்  
 மனதுடைய சங்கல்பம் ஸித்தாய் தீர்ந்தால்  
 மனததுதான் ஸின்மயமாம் சிவமே யாகும்  
 ஜனனமில்லா ஸின்மயமாம் சிவம்நாம் என்றே  
 சிந்தித்து சிந்தித்து சிவமே யாவாய்!

**பாடல்: 75**

ஸின்மயமாம் எம்மிடையே மனது உதித்து  
 ஸின்மயமாம் எம்மிடையே மற்றும் இருந்து  
 ஸின்மயமாம் எம்மிடையே அடங்க லாலே  
 ஸின்மயமாம் எம்மையல்லால் மனதே இல்லை  
 ஸின்மயமாம் எம்மையல்லால் மனதில் லாததால்  
 ஸின்மயமாம் எம்மையல்லால் எவையும் இல்லை  
 ஸின்மயமாம் நாம் என்றும் சிவமே என்று  
 சிந்தித்து சிந்தித்து சிவமே யாவாய்!

**பாடல்: 76**

ஸின்மயமாம் எம்மையல்லால் சங்கல்பத்தின்  
 செயலான ஜகத்தோற்றம் எவையும் இல்லை  
 ஸின்மயமாம் எம்மையல்லால் சங்கல் பத்தின்  
 செயலான ஜீவேஸ்வர் யாரும் இல்லை  
 ஸின்மயமாம் எம்மையல்லால் சங்கல் பத்தின்  
 செயலொன்றும் ஒருகாலும் இல்லை இல்லை  
 ஸின்மயமாம் நாம் என்றும் சிவமே யென்று  
 சிந்தித்து சிந்தித்து சிவமே யாவாய்!

**பாடல்: 77**

ஸின்மயமாம் எம்மிடையே கனவில் கண்ட  
 ஜகமுதலாய் எமக்கயலாய் இலாததே போல்  
 ஸின்மயமாம் எம்மிடையே நனவில் கண்ட  
 ஜகமுதலாய் எமக்கயலாய் யென்றும் இல்லை  
 ஸின்மயமாம் நாம்தானே என்றும் ஒன்றாய்  
 செறிந்தகில பூரணமாய் சிவமாய் நின்றோம்  
 ஸின்மயமாம் நாம்நாமாய் நின்றோம் என்று  
 சிந்தித்து சிந்தித்து சிவமே யாவாய்!

**பாடல்: 78**

அகம்பிரம்மம் என்றுணரும் ஆத்ம ஞானம்  
 அதிதிடமாம் விவேகத்தால் ஜனிப்பதாகும்  
 அகம்பிரம்மம் என்றுணரும் ஆத்ம ஞானம்  
 ஆசிரியன் கருணையினால் கிடைப்பதாகும்  
 அகம்பிரம்மம் என்றுணரும் ஆத்ம ஞானம்  
 அனவரதம் பழக்கத்தால் உரப்பதாகும்  
 அகம்பிரம்மம் என்றுணரும் ஆத்ம ஞானம்  
 அகண்ட சிவம் கருணையினால் நிலைப்பதாகும்!

**பாடல்: 79**

(அகம்பிரம்மம் ஜகம்பிரம்மம் என்ற)  
 வசனத்தை சப்தத்தால் உரைப்ப தற்கோர்  
 வருத்தமில்லை ஆதலினால் அசத்தரெல்லாம்  
 நிஜவடிவின் பாவனையில் மனது நின்று  
 நிச்சலமாய் அனுபூதி நிலைக்கு மட்டும்  
 பிசகறவே சர்வமுமே பிரம்ம மென்றும்  
 பிரம்மமதே நாமென்றும் நாம் அதுவென்றும்  
 அசலமதாம் அகண்டான்ம சொரூபம் தன்னை  
 அறிவிக்கும் சப்தத்தை உரைக்க வேண்டும்!

**பாடல்: 80**

மாரணமில் அறிவான பிரம்மம் அல்லால்  
 மாயையில்லை அவித்தையில்லை மற்றொன்றில்லை  
 சீரணமில் அறிவான பிரம்மம் அல்லால்  
 ஜீவனில்லை ஈசனில்லை ஜகத்தும் இல்லை  
 பூரணமாம் அறிவான பிரம்மம் அல்லால்  
 பொய்யுமில்லை மெய்யுமில்லை பிரிதொன்றில்லை  
 காரணமாம் அறிவான பிரம்மம் அல்லால்  
 காரியமாய் காண்கின்ற தெவையும் இல்லை!

**பாடல்: 81**

பிரம்மமதே மும்மூர்த்தி எனவும் தோற்றும்  
 பிரம்மமதே மூலசிவம் எனவும் தோற்றும்  
 பிரம்மமதே ஐம்பூதம் எனவும் தோற்றும்  
 பிரம்மமதே அனந்த உலகெனவும் தோற்றும்  
 பிரம்மமதே சராசரமாய்த் தோற்றலாகும்  
 பிரம்மமதே சகலமுமாய் தோற்றலாகும்  
 பிரம்மமலாது ஒரு பொருளும் என்றும் இல்லை  
 பிறங்கியிடும் பொருளெல்லாம் பிரம்மம் தானே!

**பாடல்: 82**

சகலமுமாம் இவைவேறு நாம்தாம் வேறு  
 சற்பிரம்மம் வேறென் றெண்ணும் பேதபுத்தி  
 அகிலமுமே அகண்டபர பிரம்ம மென்றும்  
 அதுதானே நாம் என்றும் நாம் அதுவென்றும்  
 வெகுதிடமாம் அகண்டபர நிச்சயத்தால்  
 வேறவே எளிதாக நீங்கும் அன்றி  
 இகழ்வு தரும் கரும உபாசனையாலொன்றும்  
 இயம்பிய இப்பேதமதி எளிதில் நீங்கா(து)!

**பாடல்: 83**

அகம்பிரம்ம நிச்சயமே அகத்திலுள்ள  
 அஞ்ஞான சந்தேகம் அனைத்தும் போக்கும்  
 அகம்பிரம்ம நிச்சயமே அகத்திலுள்ள  
 அனேகவித விபரீத தோஷம் நீக்கும்  
 அகம்பிரம்ம நிச்சயமே ஆன்மா வின்கண்  
 அசஞ்சலமாய் அமர்கின்ற சமாதி நல்கும்  
 அகம்பிரம்ம நிச்சயமே பதிபந்தங்கள்  
 அணுவுமில்லா அபரோட்ச ஞானம் நல்கும்!

**பாடல்: 84**

சிவனென்றும் ஹரியென்றும் விரிஞ்சனென்றும்  
 சிருஷ்டியென்றும் ஸ்திதியென்றும் நாசமென்றும்  
 தவமென்றும் ஜபமென்றும் தீர்த்தமென்றும்  
 தானமென்றும் தெய்வமென்றும் சேவையென்றும்  
 கவருற்ற மயக்கங்கள் ஒன்றுமில்லை  
 களங்கமில்லா பிரம்மமெல்லாம் அதுநாம் என்றே  
 அவமற்ற உறுதியினால் அனைத்தும் தள்ளி  
 அசஞ்சலமாய் ஆன்மாவில் அமர்ந்து நிற்பாய்!



**பாடல்: 85**

பலவிதமாம் மந்திரமும் தூரத் தள்ளி  
 பஞ்சமகா அட்சரமும் தூரத் தள்ளி  
 இலகிய அஷ்டாட்சரமும் தூரத் தள்ளி  
 இவை ஓதும் குருவையுமே தூரத் தள்ளி  
 நிலைமருவா வசனமெல்லாம் தூரத் தள்ளி  
 நிகழ்த்தியிடா மௌனமுமே தூரத் தள்ளி  
 அலைமனதின் விகற்பங்கள் அனைத்தும் தள்ளி  
 அசஞ்சலமாய் ஆன்மாவில் அமர்ந்து நிற்பாய்!

**பாடல்: 86**

காமமொடு கோபமுதல் அனைத்தும் தள்ளி  
 கர்வமுடன் டம்பமுதல் அனைத்தும் தள்ளி  
 தோமருவு மோகமுதல் அனைத்தும் தள்ளி  
 துவைதமொடு அத்வைதமுதல் அனைத்தும் தள்ளி  
 நாமமொடு உருவமுதல் அனைத்தும் தள்ளி  
 நாம்பிறர் என்றிவைமுதலாம் அனைத்தும் தள்ளி  
 ஆமல என்றறிவுற்றது அனைத்தும் தள்ளி  
 அசஞ்சலமாய் ஆன்மாவில் அமர்ந்து நிற்பாய்!

**பாடல்: 87**

நிரந்தரமாம் அறிவான எம்மிடத்தில்  
 நிகிலமுமே கற்பிதமாய் தோற்றலாலே  
 பொருந்திய அக்கற்பிதமாம் தோற்றமெல்லாம்  
 பூரணமாம் அறிவான அகமே என்றும்  
 விரிந்த அறிவு ஆன அகம் பிரம்மமென்றும்  
 வேற்ற அபேதபர ஞானத்தாலே  
 அருந்தவனே! பேதமதி அனைத்தும் தள்ளி  
 அசஞ்சலமாய் ஆன்மாவில் அமர்ந்து நிற்பாய்!

**பாடல்: 88**

ஸத்தியமாய் ஜகத்துமுதல் இருக்குமாகில்  
 சலனமற சுழுத்தியிலும் இருக்க வேண்டும்  
 இத்தனையும் சுழுத்திதனில் இலாமையாலே  
 இவையாவும் கனவெனவே மித்தை என்றும்  
 நித்தியமாய் நின்ற அகம் பிரம்மம் என்றும்  
 நிர்மலமாம் அபேதபர ஞானத்தாலே  
 அத்திரமாம் பேதமதி அனைத்தும் தள்ளி  
 அசஞ்சலமாய் ஆன்மாவில் அமர்ந்து நிற்பாய்!

**பாடல்: 89**

மனதுடைய விருத்தி உதிப்பதற்கு முன்னும்  
 மற்றந்த விருத்தி நசித்திட்ட பின்னும்  
 தினையளவும் இல்லாத (இச்) ஜகஜீவாதி  
 தியங்கும் மனோவிருத்தியினால் மத்தியத்தில்  
 கனவதுவாய் இருப்பதெனத் தோற்றினாலும்  
 களங்கமறச் சோதிக்கின் இல்லை என்றே  
 அனியமெல்லாம் அத்யந்த நேதி பண்ணி  
 அசஞ்சலமாய் ஆன்மாவில் அமர்ந்து நிற்பாய்!

**பாடல்: 90**

கடமடமென்று உணர்வுற்ற உபாதி நீங்கில்  
 கடவிண்ணும் மடவிண்ணும் ஒன்றே போல  
 மடமை முதல் ஜீவபர உபாதி நீங்கில்  
 மாசற்ற ஜீவபரம் இரண்டும் ஒன்றென்று  
 திடமருவும் ஊகத்தால் பரஜீவைக்கியம்  
 இயல்புதனை இருமையற அறிந்தே அத்தால்  
 அடரும் அகண்டாகார சொரூப மாகி  
 அசஞ்சலமாய் ஆன்மாவில் அமர்ந்து நிற்பாய்!

**பாடல்: 91**

“சிவோஹம்” எனச் சொல்லியிடும் வாக்கியத்தில்  
 சோதித்து விருத்தாம்சம் நீங்கும் போதங்கு  
 ஆயஜக ஐக்கியமே அறியும் அர்த்தம்  
 அவ்விதமே “தத் த்வம் அஸி” வாக்கியத்துள்  
 ஏகமதாம் விருத்தாம்சம் அனைத்தும் நீக்கி  
 இயல்பான ஐக்கியமே அறிந்தே யத்தால்  
 ஆயமனோ பேதமெல்லாம் இழந்து எப்போதும்  
 அசஞ்சலமாய் ஆன்மாவில் அமர்ந்து நிற்பாய்!

**பாடல்: 92**

கற்பிதமாம் ஜீவபர உபாதி எல்லாம்  
 களங்கமற விசாரித்து நேதி செய்து  
 தற்பத லட்சியமான பிரம்ம ரூபம்  
 த்வம்பத லட்சியமான நாமே என்று  
 நிர்பயமாய் அகண்டார்த்த போதம் பெற்று  
 நீக்கவொண்ணா பவபந்தம் அனைத்தும் நீக்கி  
 அற்பமில்லா அகண்டார்த்த வடிவேயாகி  
 அனவரதம் ஆன்மாவில் அமர்ந்து நிற்பாய்!

**பாடல்: 93**

சேத்தியமாய் செறிவுற்ற தோற்றம் யாவும்  
 ஸின்மாத்ரமான பரசிவமே என்றும்  
 வேத்தியமோர் அணுவுமில்லாச் சிவம்நாம் என்றும்  
 வேற்ற நாம் அந்த சிவமே என்றும்  
 சாத்தியமாம் பாவனையால் அகண்ட போதம்  
 சார்ந்ததனால் சம்சார பாசம் நீங்கி  
 நேத்திரமாம் பரமசிவ அபின்ன மான  
 நினைதான்ம மாத்திரமாய் நிலைத்து நிற்பாய்!

**பாடல்: 94**

மனதுமுதல் அனைத்துக்கும் அதீதமாகி  
 மாயை மகதாதி கட்கும் அதீதமாகி  
 நனவுமுதல் அவஸ்தை கட்கும் அதீதமாகி  
 நாமம்உரு எவைகட்கும் அதீதமான  
 அனகபரப்பிரம்ம மல்லால் அணுவும் இல்லை  
 அகிலமுமே அகண்டபரப் பிரம்ம மென்றும்  
 கனஅறிவாம் பரப்பிரம்மம் நாமே என்றும்  
 கலங்காத பாவனையால் மனதை வெல்வாய்!

**பாடல்: 95**

சுத்தஸிதா காயமதாம் நிஷ்பிர பஞ்ச  
 சொருபத்தில் பிரபஞ்சம் என்றும் இல்லை  
 இத்துவைத பிரபஞ்சம் பரமார்த் தத்தில்  
 இறையளவும் இலதேனும் விவகாரத்தில்  
 ஸித்தினுடைய விவர்த்தமதாம் சித்தம் தானே  
 செறிகின்ற பிரபஞ்சம் எனவே தோன்றும்  
 புத்திரா! அச்சித்தத்தை (யாம்) புகன்ற வண்ணம்  
 பூரணமாம் பாவனையால் நாசம் செய்வாய்!

**பாடல்: 96**

இருமையில்லா சுமுத்தியினில் ஏகமாக  
 இருக்கின்ற ஆன்மாவே தம்மி டத்தில்  
 மருவியிடும் (மாயா) சக்தியினால் கனவின் கண்ணே  
 மனமுதலாய்த் தோற்றியிடும் நீதி போல  
 ஒருவடிவாய் உள்ள பரப்பிரம்மம் தானே  
 ஒன்றிய தம்சக்தியினால் சித்தம் போலாய்  
 சர்வஜக ஜீவபர வடிவ மாகச்  
 சஞ்சலமாம் விவகார தசையில் தோன்றும்!

**பாடல்: 97**

அகம்பிரம்ம பாவனையால் மாயா மோகம்  
 அகிலமுமே நசிக்கும் இதில் ஐயமில்லை  
 அகம்பிரம்ம பாவனையால் மனக் கிரந்தி  
 அகிலமுமே நசிக்கும் இதில் ஐயமில்லை  
 அகம்பிரம்ம பாவனையால் ஆதி வியாதி  
 அகிலமுமே நசிக்கும் இதில் ஐயமில்லை  
 அகம்பிரம்ம பாவனையால் அத்தியாசம்  
 அகிலமுமே நசிக்கும் இதில் ஐயமில்லை!

**பாடல்: 98**

சர்வமுமே பிரம்மமெனப் போதித் தாலும்  
 சந்ததமும் சுருதிமுடிப் படிப்புற்றாலும்  
 பரமசிவம் கருணையில்லா வெறும் மூடர்க்கு  
 பலகால வாதனையால் மீண்டும் மீண்டும்  
 இருமையென இதயத்தில் தெரிவ தன்றி  
 யாவையுமே பிரம்மமெனத் தெரிவ தில்லை  
 அரியவனே! ஆதலினால் முழுட்சு வெல்லாம்  
 அகண்டபர சிவகருணை அடைய வேண்டும்!

**பாடல்: 99**

அகம்பிரம்மம் என்று உரமாம் நிச்சயித்து  
 ஆக்கைமுதல் அகமென்னும் நினைவைத்தள்ளு  
 ஜகம்பிரம்மம் என்று உரமாம் நிச்சயித்து  
 ஜகத்தையெல்லாம் உண்மையெனும் நினைவைத்தள்ளு  
 அகம்பிரம்மம் ஜகம்பிரம்மம் என்றிவ் வண்ணம்  
 அநவரதம் தொடர்பாக நிச்சயிக்கில்  
 ஜகம்பரம்நாம் என்னும்மயல் துயில்வோன் கையில்  
 செறிகின்ற மலரெனவே சுயமாய் நீங்கும்!

**பாடல்: 100**

வானமுதல் பூதமில்லை புவன மில்லை  
 வகுக்கின்ற ஈசனில்லை ஜீவனில்லை  
 நாமும் இல்லை நீயுமில்லை யாருமில்லை  
 நாமமில்லை ரூபமில்லை என்றும் எல்லாம்  
 ஞானகனமான பரப்பிரம்ம மென்றே  
 ஞானநிலை பெறுமளவும் நிச்சயித்தால்  
 பானமுறும் பேதமயல் பாத வத்தின்  
 பக்குவத்தின் பழமெனவே சுயமாய் நீங்கும்!

**பாடல்: 101**

தினம்தவிரா இயற்றியிடும் கர்மமென்றும்  
 திடமாக செய்கின்ற பக்தியென்றும்  
 அனந்தவித தெய்வ உபாசனைகளென்றும்  
 அத்தெய்வ மூர்த்திகளின் பூஜையென்றும்  
 மனந்தனிலே மருவிய இத்தோற்றமெல்லாம்  
 மகத்தான பரப்பிரம்ம சொரூபமென்றே  
 கனந்தவிரா அகண்டபர நிச்சயத்தால்  
 களங்கமில்லா பரப்பிரம்ம மாத்திரமாவாய்!

**பாடல்: 102**

புரையற்ற நிருபாதி சொரூபம் தானே  
 புகலும்மகா வாக்குகளின் பொருளாமன்றி  
 பிரிவுற்ற சோபாதி சொரூப மென்றும்  
 பேசும்மகா வாக்குகளின் பொருளன்றென்றே  
 விரிவுற்ற இவைமுதலாம் தோற்ற மெல்லாம்  
 விமலமதாம் பரப்பிரம்ம சொரூப மென்றே  
 தெரிவுற்ற அகண்டபர நிச்சயத்தால்  
 தியக்கம் இல்லா பரப்பிரம்ம மாத்திரமாவாய்!

**பாடல்: 103**

சருவமுமே பரப்பிரம்ம சொரூப மென்றே  
 சகலமறை முடிவுகளும் சாற்றலாலும்  
 பிரிவறவே பரப்பிரம்ம ஞானம் பெற்ற  
 பெரியோரும் இவ்விதமே பேசலாலும்  
 இருளறவே பரசிவமும் எமக்கு முன்னம்  
 இவ்விதமே அருள்செய்த இயல்பினாலும்  
 உரைதருமில் அகண்டபர நிச்சயத்தில்  
 ஓரணுவும் ஐயமில்லை உறுதி ஈதே!

**பாடல்: 104**

நாமம்உரு யாவையுமே பிரம்ம மென்றும்  
 நாமந்த பரப்பிரம்மம் தாமே யென்றும்  
 கேடும்முறச் செப்பியயிவ் அர்த்தம் தன்னில்  
 சிறிதேனும் சங்கையில்லை ஸத்தியம்தான்  
 நாமமெல்லாம் கடந்தெங்கும் நிறைவாய் நின்ற  
 தத்துவமாம் சிவம்ஆணை உண்மை சொன்னோம்  
 ஆமல என்றணுவும் இதில் சங்கியாமல்  
 அறைந்த வண்ணம் அதிதிடமாய் நிச்சயிப்பாய்!

**பாடல்: 105**

நின்னிடையே நிச்சலமாய் நிலைத்து நிற்கும்  
 நிலைமையதே நிகரற்ற மோட்ச மாகும்  
 தன்னிடையே தானாக தனித் திடாமல்  
 தரங்கமென சலிப்பதுவே பந்த மாகும்  
 உன்னியிடில் ஓர்உருவாய் உன்னை யன்றி  
 உலைவுதரும் காரணமோர் அணுவமில்லை  
 தன்னியனே ஆதலினால் நீயெப் போதும்  
 தன்னிடையே தானாகத் தனித்து நிற்பாய்!

**பாடல்: 106**

தன்னிடையே தானாகத் தனிப் பதற்குத்  
 தனக்கயல்போல் தோற்றியிடும் தோற்றமெல்லாம்  
 அன்னியமாய் ஒருகாலும் இல்லை யென்றும்  
 அகிலமுமே ஆன்மாவாம் அதுநாமே யென்றும்  
 பின்னமில்லா அகண்டபர நிச்சயத்தை  
 பெறுவதுவே காரணமாம் ஆதலாலே  
 பன்னியவாறு அகண்டபர நிச்ச யத்தை  
 பற்றியதால் பகுப்பற்ற பரமே யாவாய்!

**பாடல்: 107**

நிச்சலமாம் நிச்சயமே அகண்டானந்த  
 நிலைமைபெற நிகரற்ற ஏதுவாகும்  
 உச்சமதாம் நிச்சயமே செய்யச் செய்ய  
 உலகுமுதல் துவைதத்தின் தோற்றம் நீங்கும்  
 துச்சமதாம் துவைதத்தின் தோற்றம் நீங்கில்  
 துகளற்ற ஆனந்தம் சுயமாய்த் தோன்றும்  
 அச்சமில்லா நிச்சயமே செய்த தாலே  
 அகண்டபர மானந்தம் அடைந்து வாழ்வாய்!

**பாடல்: 108**

மாதவனே இந்நூலைக் கேட்கத் தக்க  
 மாசற்ற மாணாக்கன் அரிய வன்தான்  
 சாதகமாய் இந்நூலை உபதேசிக்கும்  
 ஸத்குருவும் சாலவுமே அரிய வன்தான்  
 பேதமுறா இந்நூலின் புத்த கத்தை  
 பெற்றவரும் மெத்தவுமே அரிய வராவர்  
 ஓதியயிவ் வேதுவினால் இந்நூல் எங்கும்  
 உரமாக பிரசித்தி மேவ வில்லை!



## நிதாகன் அனுபவம்

**பாடல்: 109**

அறியவொண்ணா பெருமையுறும் போதம் பெற்ற  
குருதேவா நினதுதிட கருணையாலே  
சிறியமதி பொருந்திய யாம் சிறுமை நீங்கி  
சின்னமில்லா அகண்டபரி பூரணமானோம்  
பெறஅரிதாம் நின்னுடைய தரிசனத்தால்  
பிறவிஇதில் பெறுவதெல்லாம் பெற்றோனானோம்  
உறஅரிதாம் உனதருளால் செய்வ தெல்லாம்  
ஊனமறச் செய்து முடித்தோனு மானோம்!

**பாடல்: 110**

கருணையினால் அருளிய நின் உபகாரத்தில்  
கைமாறு இவ்வுலகில் எங்கு மில்லை  
குருபரனே உமதுபய பாத(இ)ப் போதைக்கு  
குறித்தடியேன் அனந்தவித வணங்கல் செய்வோம்  
பரிவுடனே வணங்குதலும் உபசாரம் தான்  
பரமார்த்த தசையிலொரு வணங்க லுண்டோ?  
சருவமுமே பிரம்மமல்லால் பரமார்த்தத்தில்  
சற்றுமொரு பேதமுமே இல்லை யன்றோ!

**பாடல்: 111**

தேசிகா! நின்கருணையினால் யாம் அடைந்த  
திவ்வியமாம் சுய அனுபவ திருஷ்டி தன்னில்  
பேசியிடும் யாமும் இல்லை நீயும் இல்லை  
பெருமையுடன் பேசிய இந்த நூலுமில்லை  
பாசமுறும் ஜீவனில்லை ஈசன் இல்லை  
பகுப்புற்ற பார்முதலாம் ஜகத்தே யில்லை  
ஆசிரியா! அகிலமுமே அகண்டாகார  
அத்தைத பிரம்மமல்லால் அயலே இல்லை!

**பாடல்: 112**

சத்குருவே! நினதருளால் அகண்ட ஞான  
சத்துருவாம் அஞ்ஞானம் அனைத்தும் நீங்கி  
நிர்க்குணமாம் பரப்பிரம்ம ஞானம் பெற்று  
நிகிலவித கருமத்தும் சிரத்தை யற்று  
துர்க்குணமாம் பிரபஞ்சத்து உண்மை நீங்கி  
துவைதத்தால் தொடரும்பயம் அனைத்தும் நீங்கி  
அட்சரமாம் பரப்பிரம்ம சொரூப மாகி  
அயலற்ற அபயபதம் அடைந்தோ மன்றோ!

**பாடல்: 113**

குருவர நின் கருணையினால் கணநேரத்தில்  
குறைவுதரும் பேதமதி அனைத்தும் நீங்கி  
சருவமுமே பிரம்மமென்னும் நிச்ச யத்தை  
சாலவுமே திடமாக சார்ந்தோ மந்தோ  
பரவிய இவ்வுரமான நிச்ச யத்தால்  
பரமான எம்மிடை யாம் ஸாந்தமாகி  
விரவுபவ துக்கங்கள் அனைத்தும் நீக்கி  
விமலபர மாநந்தம் அடைந்தோ மந்தோ!

**பாடல்: 114**

இதுவரையில் அஞ்ஞான பகையால் கெட்டோம்  
 இன்றுனது கருணையினால் அபயம் பெற்றோம்  
 இதுவரையில் மனதென்னும் பகையால் கெட்டோம்  
 இன்றுனது கருணையினால் மஹத்தே யானோம்  
 இதுவரையில் கருமியெனும் மதியால் கெட்டோம்  
 இன்றுனது கருணையினால் கலக்க மற்றோம்  
 இதுவரையில் ஜீவனெனும் மதியால் கெட்டோம்  
 இன்றுனது கருணையினால் சிவமே ஆனோம்!

**பாடல்: 115**

யாம்முன்னம் அறிவிலனாய் அலைந்து நின்றோம்  
 யாம்இன்று ஆன்மா வென்றறிந் தோமானோம்  
 யாம்முன்னம் தேகமென தியங்கி நின்றோம்  
 யாம்இன்று திருக்குரு வென்றறிந் தோமானோம்  
 யாம்முன்னம் சித்தமெனச் சலித்து நின்றோம்  
 யாம்இன்று ஸின்மய மென்றறிந் தோமானோம்  
 யாம்முன்னம் சிதாபாச னெனவே நின்றோம்  
 யாம்இன்று சித்பர மென்றறிந் தோமானோம்!

**பாடல்: 116**

நினதருளால் மனதிலுள்ள சந்தேகங்கள்  
 நிகிலமுமே நிமிஷத்தில் நீங்கிற் றன்றோ!  
 நினதருளால் மனதிலுள்ள பவ பாசங்கள்  
 நிகிலமுமோர் நிமிஷத்தில் நீங்கிற் றன்றோ!  
 நினதருளால் ஜீவபர ஜகங்க ளென்ன  
 நிகமுமயல் நிகிலமுமே நீங்கிற் றன்றோ  
 நினதருளால் நிகிலமுமே பிரம்ம மென்னும்  
 நிச்சலமாம் நிச்சயமே நிலைத்த தன்றோ!

**பாடல்: 117**

நிகிலமெனத் தோற்றுவதும் சித்தம் தானே  
 நினதருளால் சித்தமதே பிரம்ம மாயிற்று  
 அகிலமுமே பிரம்மமதாம் அதுநாம் என்னும்  
 அகண்டபர பாவனையே செய்ததாலே  
 சகலமென்றும் நாமென்றும் பேதம் நீங்கி  
 சலனமில்லா அகண்டபர நிஷ்டை கூடிப்  
 பகரவொண்ணாப் பவபாசம் அனைத்தும் தள்ளி  
 பங்கமில்லா பரப்பிரம்மம் ஆனோ மந்தோ!

**பாடல்: 118**

தூலமெனத் தோன்றியதாம் உடலும் கானோம்  
 சூட்சுமமெனத் தோன்றியதாம் உடலும் கானோம்  
 மூலமெனத் தோன்றியதாம் உடலும் கானோம்  
 மோகமெனத் தோன்றியதாம் ஒன்றும் கானோம்  
 காலமொடு தேசமுதல் எவையும் கானோம்  
 கற்பிதமாய் தோன்றியதோர் அணுவும் கானோம்  
 சாலவுப ஸாந்தமதாய் சலன மின்றிச்  
 சன்மயமாம் பரப்பிரம்மம் ஆனோ மய்யா!

**பாடல்: 119**

இருமையெனப் பிரம்மமல்லா தெவையும் கானோம்  
 இருப்பதெல்லாம் பரப்பிரம்ம வடிவாய்க் கண்டோம்  
 ஒருபொருளும் பிரம்மமல்லால் அயலாய்க் கானோம்  
 உள்ளதெல்லாம் பரப்பிரம்ம வடிவாய்க் கண்டோம்  
 சருவமெனப் பிரிதாகச் சிறிதும் கானோம்  
 சகலமுமே பரப்பிரம்ம வடிவாய்க் கண்டோம்  
 குருவரா! அப்பரப்பிரம்மம் யாமே ஆனோம்  
 குறைவற்ற நினதருளின் மகிமை என்னே!

**பாடல்: 120**

ஆசிரியா! நீ அருளும் உபதேசத்தால்  
 ஆவரணம் விட்சேபம் அனைத்தும் நீங்கி  
 சாசுவத சபாவமதாய் சலியாச் சித்தாய்  
 சதானந்த கனமாகிச் சகஜான் மாவாய்  
 பேசவொண்ணாப் பேரொளியாய் பிரிவில் லாததாய்  
 பெரிதுக்கும் பெரிதாகிப் பிரம்மான் மாவாய்  
 ஈசன்முதல் எவையுமில்லா அகண்ட மான  
 ஏகஸிதா காயபரப் பிரம்ம மானோம்!

**பாடல்: 121**

ஆசிரியா! நீ அருளிச்செய்த வண்ணம்  
 அனிசமகம் பிரம்மாஸ்மி என்பதாக  
 நேசமுடன் நிரந்தரமாய் தியானம் செய்து  
 நிகிலமனோ விகற்பமுமே நீங்கி னோனாய்  
 சாசுவத சொருபத்தில் நிருவிகற்ப  
 சமாதிநிலை பெற்றவனாய்ச் சாந்தனாகிப்  
 பேசவொண்ணாப் பரப்பிரம்ம போதம் பெற்று  
 பெருமைமிகும் பிராமணனும் ஆனோ மய்யா!

**பாடல்: 122**

பின்னமறக் கருணையினால் நீ உரைத்த  
 “பிரக்ஞானம் பிரம்மம்” முதல் வாக்கியார்த்தம்  
 மன்னும்வண்ணம் நன்றாக மனதில் கொண்டு  
 மாசறவே மற்றதனை மனனம் பண்ணி  
 அன்னதனைப் பின்னையுமே அநுசந் தானித்து  
 அஞ்ஞான சந்தேக விபரீதங்கள்  
 மன்னியிடா அகண்டார்த்த போத மேவி  
 மகிழ்ஜீவன் முக்தனும் யாம் ஆனோமய்யா!

**பாடல்: 123**

சிரவணமே முதலியதின் அப்யா சத்தால்  
சிறுமைதரும் தேகாத்ம புத்தி நீங்கி  
பெருமைமிகும் பிரம்மான்ம புத்தி மேவி  
பின்பந்தப் புத்தியுமே இழந்தோ னாகி  
கருதவொண்ணா அகண்டான்ம போதம் பெற்று  
கர்த்துருத்வ முதலான பந்தம் தீர்ந்து  
நிரதிசய ஆனந்தம் அனுபவித்து  
நிகழ்ஜீவன் முக்தனும் யாம் ஆனோமய்யா!

**பாடல்: 124**

குறைவின்றி நிறைவின்றி குற்ற மின்றிக்  
குணம் குறிகள் முதலியவை எவையுமின்றி  
மறைவின்றி தெரிவின்றி மனது மின்றி  
மனோமயமாய் மயக்கங்கள் அனைத்து மின்றி  
பிறிதின்றி தனதின்றி பிரிவொன் றின்றிப்  
பேதமுறும் எப்பொருளும் ஒன்று மின்றி  
அறிவொன்றே வடிவான பிரம்ம மாக  
அமைவுற்ற எம்மகிமை யென்சொல் வோம்யாம்!

**பாடல்: 125**

நினதருளால் யாம் பெற்ற அனுபவத்தை  
நிகழ்வுறவே இவ்வண்ணம் நிகழ்த்த லானோம்!  
கனகருணா வாரிதியே யாம் உமக்கு  
கைமாறு செய்திட இங்கொன்றும் இல்லை  
மனதுடனே எமதுடலை உமக்களித்தோம்  
மற்றதனை நிமிடத்தில் நீறு செய்தாய்  
அனகயெம தான்மாவை நினக்க ளித்தோம்  
அதனையும்நின் ஆன்மாவே ஆக்கிக் கொண்டாய்!

**பாடல்: 126**

இனியெதனை கைமாறு செய்வோம்? எல்லாம்  
 இருமையில்லா நினதுநிஜ சொரூபம் தானே  
 அனியமில்லா நீயாமாய் யாமே நீயாய்  
 அமர்கின்ற ஐக்கியமாம் ஆழியின் கண்  
 அனியுமகம் பிரம்மாஸ்மி ஞானத் தாலே  
 யாம்மூழ்கி வொன்றாகக் கலந்தோமன்றோ  
 தனிவுருவாய் தான்தானாய் தனித்த இந்த  
 தகைமைதனில் தமக்கயலோ ரணுவும் உண்டோ?

**பாடல்: 127**

ஆதலினால் யாம் கைமாறு அளிப்பதற்கும்  
 அதனையடைந்து எங்கணும்நீ போவதற்கும்  
 ஏதுவில்லை யெப்போதும் எவ்விடத்தும்  
 இருப்பதெல்லாம் ஏகஸிதா காயம்தானே  
 ஓதியவாறு ஓரணுவும் அயலில்லா ததால்  
 ஒன்றினைநீ உபதேசம் செய்வதற்கும்  
 ஈதிதனை யாம் இனிமையுடன் கேட்பதற்கும்  
 இடமில்லை இவ்விசித்ரம் என்னே ஐயா!

**பாடல்: 128**

ஸத்குருவாய் அருளியிடும் நீயும் இல்லை  
 ஸத்சீடனாகி யுள்ள யாமும் இல்லை  
 முக்குணமாய்த் தோன்றியதோர் பிரிவும் இல்லை  
 மூலமதாம் அவித்தையில்லை மாயை யில்லை  
 துர்க்குணமாய்த் தோன்றியதோர் ஜகத்தும் இல்லை  
 தொடர்புற்ற ஜீவேஸ்வர் யாரும் இல்லை  
 நிர்க்குணமாம் பரப்பிரம்ம சொரூபம் ஒன்றே  
 நீக்கமற நிலைபெற்று நிகழ்ந்த தன்றோ!

**பாடல்: 129**

இன்றடியேன் உம்மை நோக்கி வணங்குவோமேல்  
 இரண்டுபடும் ஆதலினால் வணங்கக் கூடா(து)  
 அன்றி எமைநோக்கி யாம் வணங்குவோமேல்  
 அணுகுபலன் இலாமையினால் அதுவும் கூடா(து)  
 என்றும் ஒருவடிவான உம்மை நோக்கி  
 இருமையுற யாம் இன்று வணங்குவோமேல்  
 நின்ற எம்மை அஞ்ஞானியென நீ சொல்வாய்  
 நிர்மலமாம் தன்னிலையில் இருமை யுண்டோ?

**பாடல்: 130**

அஹோகுருவின் மஹிமையினையென் சொல்வோம் யாம்  
 அஹோநூலின் மஹிமையினையென் சொல்வோம் யாம்  
 அஹோஞான மஹிமையினையென் சொல்வோம் யாம்  
 அஹோஞானி மஹிமையினையென் சொல்வோம் யாம்  
 அஹோஸாது மஹிமையினையென் சொல்வோம் யாம்  
 அஹோஸாந்தி மஹிமையினையென் சொல்வோம் யாம்  
 அஹோபிரம்ம சுகமஹிமையென் சொல்வோம் யாம்  
 அஹோஎமது சுகமஹிமையென் சொல்வோம் யாம்!

**பாடல்: 131**

தந்தைமுதல் பந்துவெல்லாம் அனந்த தேகம்  
 தருவதல்லால் அனாதிபவ பந்தம் தீர்க்கார்  
 சிந்தையினால் ஆய்ந்திடில் அப்பந்து வெல்லாம்  
 சிறுமைதரும் சத்துருவே ஆகிநிற்பர்  
 அந்தமில்லா அருள்வடிவாம் குருவோ வென்றால்  
 அகண்டபர ஞானத்தை அருளால்நல்கி  
 தொந்தமதாம் அனாதிபவ பந்தம் எல்லாம்  
 துப்பறவே நன்றாகத் துடைத்துக் காப்பன்!



## நிதாகன் வைராக்கியம்

**பாடல்: 132**

குருதேவா! அகிலவித உபாதியுமில் விதேக முக்தி  
அடையுமளவு அஞ்ஞான லேசத் தாலே  
வெகுவிதமாம் பிராரப்தம் தொலையும் மட்டும்  
விதவிதமாம் துவைதத்தின் ஆபாசங்கள்  
நிகழினுமே நிச்சலமாம் ஜீவன்முக்தி  
நிலையிலுள்ள யாம் என்றும் சலித்திடாமல்  
இகழ்வறவே நேரிட்ட போகம் துய்த்திங்கு  
எம்மிடையாம் இன்பமுற இசைந்து நிற்போம்!

**பாடல்: 133**

புகல்ஜீவன் முக்தர்க்கும் பிராரப்தத்தால்  
பூஷணமும் தூஷணமும் எங்கும் உண்டே  
அகமேவும் “அகம்பிரம்ம” நிச்ச யத்தால்  
அவர் ஜீவன் முக்தரலால் மற்றோர் செய்யும்  
வெகுவான பூஷண தூஷணங் களாலே  
விமலமதாம் நிலைபெற்ற அன்னோர்க் கென்றும்  
இகழ்வா தெவையுமில்லை யெனும் உரத்தோடு  
எம்மிடையாம் இன்பமுற இசைந்து நிற்போம்!

**பாடல்: 134**

குருதேவா! நின்கருணையினால் யாம் இப்போது  
மகிழ்ஜீவன் முக்திநிலை மருவா நின்றோம்  
பேதமுறும் பிராரப்தம் உள்ள மட்டும்  
பிசகறவே “அகம்பிரம்ம” நிச்சயத்தை  
சாதகமாய் சந்ததமும் சாதிப்போனாய்  
சங்கற்ப விகற்பங்கட்கு இடம் கொடாமல்  
ஆதிமுடிவு ஒன்றுமில்லா அகண்ட மான  
ஆன்மாவில் அநவரதம் அமர்ந்து நிற்போம்!

**பாடல்: 135**

ஆதலினால் தந்தையும்நீ தாயும் நீயே  
அதிசயமாம் மற்றுமுள்ள பந்து நீயே  
சாதகமாம் ஸத்குருநீ சகாவும் நீயே  
சகலமுமே நீஎன்று வணங்கி யேத்தி  
சீதளமாம் மனதுடனே பவதா பங்கள்  
சிறிதுமில்லாச் ஸின்மாத்ர நிஷ்டை கூடி  
ஆதிமுடிவு ஒன்றுமில்லா அகண்டானந்த  
ஆழியினில் அசஞ்சலமாய் அமர்ந்தோம் யாமும்!

**பாடல்: 136**

ஸத்தியஸித் சுககனமாம் குருவே போற்றி!  
சலனமில்லா ஸாந்தபர குருவே போற்றி!  
நித்திய நிர்க்குணமான குருவே போற்றி!  
நிரஞ்சனமாய் நின்றபர குருவே போற்றி!  
சுத்தபர வெளியான குருவே போற்றி!  
கூட்சுமமாய் நின்றபர குருவே போற்றி!  
அத்வைத பூரணமாம் குருவே போற்றி!  
அகண்டமதாம் ஸத்குருவே போற்றி! போற்றி!!

**பாடல்: 137**

அகில அதிஷ்டானபர சொரூபம் போற்றி!  
 அனைத்துமில்லா அத்வைத சொரூபம் போற்றி!  
 துகளணுகாத் தூரியபர சொரூபம் போற்றி!  
 தூரியத்தும் அதீதபர சொரூபம் போற்றி!  
 அகமருவா அகண்டபர சொரூபம் போற்றி!  
 ஆன்மாவுக்கு அபின்னபர சொரூபம் போற்றி!  
 நிகரிலதாய் நின்றபர சொரூபம் போற்றி!  
 நீக்கமற நிறைந்தபர சொரூபம் போற்றி!!

**பாடல்: 138**

ஸற்போத சுககனமாம் சொரூபம் போற்றி!  
 சலனமில்லா ஸாந்தபர சொரூபம் போற்றி!  
 தற்போத சூனியமாம் சொரூபம் போற்றி!  
 தன்மயமாய் தனித்தபர சொரூபம் போற்றி!  
 கற்போல நிச்சலமாம் சொரூபம் போற்றி!  
 களங்கமில்லா நிஷ்களமாம் சொரூபம் போற்றி!  
 எப்போதும் இருமையில்லா சொரூபம் போற்றி!  
 ஏகமதாம் பரப்பிரம்ம சொரூபம் போற்றி!

**பாடல்: 139**

ஸத்திய ஞானானந்த சொரூபம் போற்றி!  
 சகலபரி பூரணமாம் சொரூபம் போற்றி!  
 நித்திய ஞானானந்த சொரூபம் போற்றி!  
 நிரஞ்சன நிர்க்குணமான சொரூபம் போற்றி!  
 இத்துவைத லேசமில்லா சொரூபம் போற்றி!  
 ஏகஸிதா காயபர சொரூபம் போற்றி!  
 அத்வைத மானபர சொரூபம் போற்றி!  
 அகண்டமதாம் பரசொரூபம் போற்றி! போற்றி!!

# வேறு

தேசிகன் தெரிவித்த திறப்படி  
தீரமாய் நிதித்யாசம் புரிந்ததால்  
ஈசன் நல்லருள் பெற்றவர் முக்தியை  
எய்தலா மெனமுன்பு விளம்பி மற்றும்  
ஏசிலா இந்த நூலின் மகத்துவம்  
யாவும் ஓதியிதனை முடித்திடல்  
ஆசிலானந்த தாண்டவம் ஆடும்நம்  
அம்பிகேசன் அகண்ட சொரூபமே!

எல்லாம் நீ!

# முடிவுரை

குழந்தைகளே!

உங்கள் கவனக்குறைவினால், உங்கள் மனக்கற்பனையினால் தோன்றிய அக்ஞான விருக்டம் அழிக்கப்பட்டால் ஒழிய, இந்த ஆத்மஞான சம்பத்தை நீங்கள் பெற முடியாது. முதலில் கிளைகளை வெட்டிவிட வேண்டும்.

அதாவது காமம், குரோதம் (பேராசை, வஞ்சினம்) இவைகளை தவிர்க்க வேண்டும். இந்த விருக்டத்திற்கு நான் என்ற அஹங்காரம் ஜலம், என்னுடையது என்ற அபிமானம் உரம். இந்த இரண்டையும் விட்டுக்கொண்டே இருந்தால் கிளைகள் வெட்ட வெட்ட தளிர்க்கும். ஆகவே இந்த இரண்டையும் மனதளவில் இல்லாமல் பண்ணவும். எந்த வினாடியும்

“நாம் அதுவே, அதுவே நாம்”

என்ற உணர்வோடு இருந்து அனைத்து எண்ணங்களையும் தவிர்க்கவும். நீங்கள் அதுவாகவே இருக்க எம் பரிபூரண ஆசிகளை வழங்குகிறோம்.

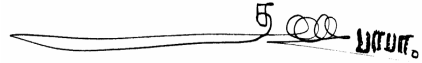
 ச்ரீ ச்ரீ ப்ரஸா.

எல்லாம் நீ!

ஸ்ரீசக்குரு திருவழி துணை!

## பிரார்த்தனை

ஹே பரம்பொருளே!

ஸ்ரீஸக்குரு சிஷ்யர்களாகிய எங்களை சிரேயசுடன் இருக்க அருள்வாயாக! எங்களுடைய ஸ்ரீ ஆன்ம நாட்ட முயற்சிக்கு முழுபலத்தையும் கொடுப்பாயாக! எங்கள் மனச்சோர்வை அகற்றி தீரமுடன் நாங்கள் உழைக்க அனுக்ரஹிப்பாயாக!

அசத்தான இந்த உடல் உலக வாழ்க்கையிலிருந்து விடுபட்டு அதாவது பற்று, பந்தம், உறவு இவைகளிலிருந்து வரும் ஆசை, கோபம், ஆத்திரம், அவசரம், வேகம், விரகதாபம், பயம், துக்கம் இவைகளை நீக்கி ஸத்தியப் பாதையில் எங்களை நடத்துவாயாக!

சபலம், சலனம், சந்தேகம், இவைகளால் தோன்றும் இருள்மயமான இந்த உலகைவிட்டு உறுதி, அமைதி, ஸாந்தி, மௌனம் ஆகிய ஆனந்த உலகிற்கு எங்களை அழைத்துச் செல்வாயாக!

எமபயத்தைப் போக்கி அதாவது இன்னொரு கர்ப்பத்தை நாங்கள் அடையாமல் காலாகாலம் கடந்த அந்த ஒன்றாக எங்களை ஆக்குவாயாக!

ஆசையால் வரும் மோகத்தையும்,  
மோகத்தால் வரும் கோபத்தையும்,

கோபத்தால் வரும் அறிவு மயக்கத்தையும்,  
 அறிவு மயக்கத்தினால் வரும் ஆத்ம நாசத்தையும்,  
 அந்த ஆத்ம நாசத்தினால் நாங்களும் நாசமாகாதபடி

எங்களை காப்பாற்றி அருள்வாயாக!!!

எங்களை காப்பாற்றி அருள்வாயாக!!!

எங்களை காப்பாற்றி அருள்வாயாக!!!

குருவடி சரணம்! திருவடி சரணம்!

**எல்லாம் நீ! எல்லாம் நீ!! எல்லாம் நீ!!!**

எல்லாம் நீ!

## மங்கள ஆரத்தி

ஜெய ஸத்குருதேவா - திருவடி  
தூளி ஸத்குருதேவா!  
சரணெனப் பணிந்தோம் திருவடி தந்தாய்  
சரணெனப் பணிந்தோம் திருவடி தந்தாய்  
எங்கள் குருநாதா (ஜெய)

தெய்வங்கள் பலவாம் உலகெங்கும் தேடி  
சலிப்புற்று மயங்கி நின்றோம் - நாங்கள்  
சலிப்புற்று மயங்கி நின்றோம்  
தேடிய தெய்வம் நாமென உணர்த்தி  
தேடிய தெய்வம் நாமென உணர்த்தி  
மருட்சியை நீங்க வைத்தாய். (ஜெய)

பொய்யாம் உலகை மெய்யென நம்பி  
அல்லலுற்றோம் ஐயா - நாங்கள்  
அல்லலுற்றோம் ஐயா  
உலகக் காட்சியில் வீழ்ச்சியுறாமல்  
உலகக் காட்சியில் வீழ்ச்சியுறாமல்  
சாட்சியாய் நிற்க வைத்தாய். (ஜெய)

ஐடமாம் உடலை நாமென நம்பி  
ஐகத்தினில் வாழ்ந்து வந்தோம் - நாங்கள்  
ஐகத்தினில் வாழ்ந்து வந்தோம்  
ஆனந்த வடிவாம் பிரம்மமே நாமெனும்  
ஆனந்த வடிவாம் பிரம்மமே நாமெனும்  
உறுதியை தந்து விட்டாய். (ஜெய)



பந்தத்தை அறுத்து வினைகளை நீக்க

தெளிவுற்றோம் ஐயா - நாங்கள்

தெளிவுற்றோம் ஐயா

திருவடி சரணம் குருவடி சரணம்

திருவடி சரணம் குருவடி சரணம்

வேறொன்றும் அறியோமய்யா.

(ஜெய)

ஜெய ஸத்குருதேவா - திருவடி

தூளி ஸத்குருதேவா!

சரணெனப் பணிந்தோம் திருவடி தந்தாய்

சரணெனப் பணிந்தோம் திருவடி தந்தாய்

எங்கள் குருநாதா

(ஜெய)

மலர்களை தூவி திருவடி பணிந்து

நமஸ்காரம் செய்கின்றோம் - நாங்கள்

ஆரத்தி செய்கின்றோம்

உள்ளத்தில் ஞான ஜோதியை ஏற்றி

உள்ளத்தில் ஞான ஜோதியை ஏற்றி

ஒன்றாய் ஆகிவிட்டோம் - அது

நலமாய் ஆகிவிட்டோம் - அது

சிவமாய் ஆகிவிட்டோம் - அது

யாமாய் ஆகிவிட்டோம் - அது

நீயாய் ஆகிவிட்டோம்.

**ஜெய ஸத்குருநாத மஹராஜ்ஜீகீ - ஜெய**

எல்லாம் நீ!

ஓம்

அஸ்தோமா ஸத்கமய  
 தமஸோமா ஜோதிர்கமய  
 மிருத்யோமா அமிர்தம்கமய  
 ஓம் ஸாந்தி: ஸாந்தி: ஸாந்தி:

ஓம்

பூர்ணமத : பூர்ணமிதம் பூர்ணாத் பூர்ண முத்ச்யதே |  
 பூர்ணஸ்ய பூர்ணமாதாய பூர்ண மேவா வசிஷ்யதே | |  
 ஓம் ஸாந்தி: ஸாந்தி: ஸாந்தி:

ஹரி : ஓம் தத் ஸத்

சர்வம் பிரம்மார்ப்பணமஸ்து

அனைத்தும் ஸ்ரீஸத்குரு திருவடிகளுக்கே  
 சமர்ப்பணம்.

எல்லாம் நீ!

அனைத்தும் ஒன்றே!

அது நலமே!

அது சிவமே!

அது யாமே!

அது நீயே!

# கடினப்பத அர்த்தங்கள்

## பாடல்: 1

ஸிதாகாயம் ஞானவெளி

## பாடல்: 2

அனந்தம் முடிவில்லாதது

## பாடல்: 3

ஐக்கியம் ஒன்றுப்படுத்தல்/சேர்தல்  
பரம் பிரம்மம்

## பாடல்: 4

சராசரம் சரம் + அசரம் (அசையும் அசையாத)  
தயங்கும் ஐகத் மாறுகின்ற உலகம்  
தரந்தரமாம் வகை வகையாம்  
நிச்சலமாய் அசைவின்மை  
புகலும் சொல்லும்  
விதி பிரம்மா

## பாடல்: 5

சந்ததமும் எப்பொழுதும்  
ஸின்மயம் ஸித் (அறிவு) மயம்  
வீடு மோட்சம்

## பாடல்: 6

அகண்டமான வேறுபாடற்று எங்கும் நிறைந்தது  
அத்வைதம் இரண்டற்றது  
அயல் அன்னியம்

அனுஷ்டித்த  
சாதனம் நான்கு

செய்த

1. விவேகம்
2. வைராக்கியம்
3. சமம், தமம், திதிட்சை, உபரதி,  
சிரத்தை, சமாதானம், மற்றும்
4. முழுட்சுத்வம்

சிரவணாதி

சிரவணம் ((கேட்டல்), மனனம் (கேட்ட  
பொருளை இடைவிடாமல் சிந்தித்தல்)  
நிதித்யாசனம் (தெளிந்து தன்  
நிலையில் அசைவின்றி நின்றல்))

பழுதறவே  
மருவாமல்  
மன்னியதால்

குற்றமறவே  
பொருந்தாமல்  
பெற்றதால்

**பாடல்: 7**

விவர்த்தமதாம்  
பூரணமாய்

சுழலல், புரளல்  
எல்லாமாய், முழுமையாய்

**பாடல்: 8**

புரை மனதால்  
செறிவாக்கால்  
ஸன் மாத்ர

குற்ற மனதால்  
நிறைய வார்த்தைகளால்  
ஸத் மாத்திரமாக

**பாடல்: 10**

நிஷ்டை

ஆன்மாவில் அசைவின்றி நின்றல்

**பாடல்: 11**

சுழுத்தி  
திருக்கு

ஆழ்ந்த உறக்கம்  
காண்பவன்

58

திருசியம்  
பரிவுடனே  
பரமார்த்தம்  
மருவியிடும்  
விகற்பம்  
வெறித்திருக்கும்

**பாடல்: 12**

ஏக பரம்  
பவதுக்கம்  
முமுட்சு

**பாடல்: 14**

திரியக்கு  
நகவனாதி  
நரர்  
சுரர்  
திகழ்கின்ற  
தெரிவு

**பாடல்: 15**

மித்தை

**பாடல்: 16**

பின்னம்  
மஹத்

ஸ்வய ஞானானுபவம்  
காணும் பொருள்  
அன்புடனே  
உண்மை ஞானார்த்தம்  
தோன்றியிடும்  
எதிர்மறை எண்ணங்கள்  
தனித்து ஒன்றுமில்லாத

ஒன்றான பரம்  
பிறவித்துன்பம்  
மோட்ச இச்சை உள்ளவன்

விலங்கு  
நகம் + வனம் + ஆதி = மலை, காடு  
முதலிய  
மனிதர்  
தேவர்  
தோன்றுகின்ற  
அறிவு

பொய்

பிரிவு  
மிகப்பெரியது

**பாடல்: 17**

நிகிலம்

எல்லாம்

அகிலம்

எல்லாம்/நிலவுலகம்

**பாடல்: 18**

அறைந்த

சொல்லிய

செறிந்த

நிறைந்த

**பாடல்: 20**

கனம்தரும்

உறுதிதரும்

**பாடல்: 21**

அவிசாரம்

விசாரணை இல்லாமை

**பாடல்: 22**

மருவிய

தோன்றிய

உரமாம்

திடமான

**பாடல்: 23**

வினோதமதாய்

ஆச்சரியமான

இனோதயம்

சூரிய உதயம்

**பாடல்: 24**

அனவரதம்

எப்போதும்

போதகன

ஞானம் நிறைந்த

**பாடல்: 25**

அனக

பாவமில்லாத

60

ஸ்வய ஞானானுபவம்

**பாடல்: 27**

கடம்  
ஐகஜீவபரம்

ஜீவ உடல்கள்  
ஐகம் - உலகம்  
ஜீவ - ஜீவர்கள்  
பரம் - தேவ தெய்வங்கள்  
மரம், செடி, கொடி

படம்

**பாடல்: 28**

வழுவுற்ற  
விருத்தமதாம்

குற்றமுள்ள  
பழமையான

**பாடல்: 30**

கறையற்ற  
கோதறவே

குற்றமற்ற  
குற்றம் அறவே

**பாடல்: 34**

நிர்மலம்

மாசின்மை

**பாடல்: 35**

காயம்  
ஐம்பொறிகள்  
ஐம்புலன்கள்  
அமரர்  
நேயபொருள்

தேகம்  
கண், காது, மூக்கு, வாய், தோல்  
ஒளி, ஒலி, நாற்றம், சுவை, ஸ்பரிசம்  
தேவர்கள்  
பற்றக்கூடிய பொருள்

**பாடல்: 36**

ஆவரணம்  
சாசுவத சமாதி  
சங்கல்பம்  
விகல்பம்

மறைப்பு  
நித்தியமான சமாதி  
நேர்மறை எண்ணங்கள் / மனோநிச்சயம்  
எதிர்மறை எண்ணங்கள்

**பாடல்: 37**

ஆசில் குற்றமற்ற

**பாடல்: 38**

கலனமுறா விவரிக்கமுடியாத  
காஷ்டம் பட்ட கட்டை  
வெறிதாக சும்மாவாக

**பாடல்: 39**

அதிஷ்டானம் நிலைக்களம் / ஆதாரமானது  
துவைதம் இரண்டு  
வாதனை வாசனை

**பாடல்: 41**

அதீதம் கடந்தது  
பின்னமில்லா பிரிவற்ற

**பாடல்: 42**

தற்பதம் (தத்பதம்) பிரம்ம பதம்  
தற்போதம் (தத்போதம்) பிரம்மத்தை பற்றி அறியும் அறிவு

**பாடல்: 43**

பாகமுற பகுதிகளுற்ற

**பாடல்: 45**

நிரதிசய ஆனந்தம் இணையற்ற ஆனந்தம்

**பாடல்: 47**

வன்னி நெருப்பு

**பாடல்: 48**

மலின வாதனை லௌகீக வாசனை



**பாடல்: 49**

அல்லலிலா  
உபாசனை

துன்பம் அற்ற  
வழிபாடு

**பாடல்: 50**

ஆலயமாம்  
காத்திரம்

தங்குமிடம்  
உடல்

**பாடல்: 51**

விளம்ப  
வீதலுறும்

சொல்ல  
அழியக்கூடிய.

**பாடல்: 52**

இயம்பல்

விளக்குதல்

**பாடல்: 53**

உபசாந்தம்  
திகழ்  
பிராந்தி

மன அமைதி  
ஒளி  
மயக்கம்

**பாடல்: 56**

லவணம்

உப்பு

**பாடல்: 59**

அசம்பாவனை  
சம்சய  
வாளாவாம்  
விபரீத பாவனை

சொல்லினும் அறியாதிருத்தல்  
சந்தேகம்  
புலப்படாத  
மாறாக அறிதல்

**பாடல்: 60**

இயலும்  
இலகும்  
மயன்மருவா

கூடியதாயிருக்கும்  
எளிது  
மயக்கம் அற்ற

**பாடல்: 61**

பாங்காக

முறையாக

**பாடல்: 62**

புகல்

சொல்ல

**பாடல்: 63**

மருவியிட

கிட்ட

**பாடல்: 64**

புரியுடனே

விருப்பமுடன்

வாதகம்

இடையூறு

**பாடல்: 65**

நிகிலம்

எல்லாம்

**பாடல்: 67**

குவிதலுறா

ஒடுங்குதல் இல்லா

**பாடல்: 68**

ரட்சு

கயிறு

**பாடல்: 69**

துகண்மருவார்

குற்றமடையார்

துச்சமில்லா

இழிவற்ற

**பாடல்: 70**

விட்சேபம்

கலக்கம்

**பாடல்: 71**

அட்சரமாம்

அழியாதது

64

ஸ்வய ஞானானுபவம்

**பாடல்: 72**

ஆகமம்

ஆலய சம்பிரதாய நூல்கள்

சுருதி

வேதம்

ஸ்மிருதி

சாஸ்திரம்

**பாடல்: 73**

பிரபஞ்சம்

உலகம்

**பாடல்: 79**

அசலமதாம்

அசையாதது

பிசகறவே

தவறிடாமல்/தடையின்றி

**பாடல்: 80**

சீரணம்

அழிவு

மாரணம்

அழிவு

**பாடல்: 81**

ஐம்பூதம்

ஆகாயம், காற்று, அக்கினி, ஜலம், மண்

பிறங்கியிடும்

விளங்கியிடும்

மூலசிவம்

சதாசிவம்

**பாடல்: 83**

அபரோட்ச ஞானம் அனுபவ (நேரிடை) ஞானம்

**பாடல்: 84**

அவமற்ற

பயனுள்ள

கவருற்ற

பல வகையான

**பாடல்: 85**

அஷ்டாட்சரம்

ஓம் நமோ நாராயணாய

பஞ்சமகா அட்சரம்

ஓம் நமசிவாய

**பாடல்: 86**

தோமருவும்

குற்றமுடைய

**பாடல்: 88**

அத்திரமாம்

நிலையில்லாத

**பாடல்: 89**

தியங்கும்

சஞ்சலம்

**பாடல்: 90**

அடரும்

நெருக்கமான

திடமருவும்

திடம் பொருந்தும்

**பாடல்: 91**

விருத்தாம்சம்

தேவையற்ற

**பாடல்: 93**

அபின்னமான

பகுதிகளற்ற

சேத்தியம்

வேறு வேறாக

நேத்திரம்

அந்தமில்லா கண்ணாகிய ஆத்மா

வேத்தியம்

அறியப்படுவது

**பாடல்: 95**

இறையளவும்

அணுவளவும்

செறிகின்ற

நெருங்கிய/அடர்ந்த

**பாடல்: 97**

அத்தியாசம்

ஒன்றை மற்றொன்றாக அறிதல்

ஆதி

சஞ்சிதம்

மனக்கிரந்தி

மனமுடிச்சு

வியாதி

ஆகாமியம்

66

ஸ்வய ஞானானுபவம்

**பாடல்: 99**

ஆக்கை

தேகம்

**பாடல்: 100**

பாதவத்தின்

மரத்தின்

**பாடல்: 101**

கனந்தவிரா

உறுதி தவறாத

**பாடல்: 102**

சோபாதி

உபாதியுடைய

தியக்கம்

சஞ்சலம்

நிருபாதி

உபாதியற்ற

**பாடல்: 104**

சேமமுற

சுகம் பெற

சங்கை

சந்தேகம்

**பாடல்: 105**

தரங்கம்

அலைகள்

உன்னியிடில்

கூர்ந்து நோக்கில்

**பாடல்: 107**

துச்சமதாம்

இழிவான

துகளற்ற

குற்றமற்ற

**பாடல்: 109**

ஊனமற

குறைவில்லாமல்

உற

மிக

**பாடல்: 110**

உபசாரம்

மரியாதை

பாதப்போதைக்கு

பாதமலருக்கு

**பாடல்: 111**

திவ்வியமாம் தெய்வீகமான

**பாடல்: 115**

சிதாபாசன் மனம்

**பாடல்: 117**

பங்கமில்லா வேறுபாடு இல்லா

**பாடல்: 118**

சால உபசாந்தம் நிறைந்த மன அமைதி

**பாடல்: 122**

மன்னும் வண்ணம் பொருந்தும் வண்ணம்

மன்னியிடா நிலைபெறாத

**பாடல்: 123**

கர்த்துருத்வம் நான், எனது

**பாடல்: 126**

ஆழி கடல்

**பாடல்: 131**

தொந்தம் இரட்டைகள்

**பாடல்: 132**

ஆபாசங்கள் பொய்த்தோற்றங்கள்

இகழ்வறவே குறைவற்ற

68

ஸ்வய ஞானானுபவம்

**பாடல்: 133**

தூஷணம்

இகழ்ச்சி

பூஷணம்

புகழ்ச்சி

**பாடல்: 135**

சீதளம்

குளிர்ந்த

**பாடல்: 136**

சுக கனம்

சுகம் நிறைந்த

நிரஞ்சன

குற்றமற்ற

**பாடல்: 138**

ஸற்போதசுகம்

ஸத் ஸித் ஆனந்தம்

நிஷ்களம்

ரூபமற்ற

**வேறு**

ஏசிலா

குற்றமற்ற

எல்லாம் நீ!









ॐ

Anbin Kudil



Ellum Nee!